



PREFEITURA MUNICIPAL DE ELÓI MENDES

Secretaria Municipal de Administração
Setor de Licitações

EDITAL DE LICITAÇÃO Nº 31/2026
PROCESSO LICITATÓRIO Nº 68/2026
PREGÃO ELETRÔNICO Nº 22/2026

OBJETO: AQUISIÇÃO DE MOTORES ELÉTRICOS PARA A ESTAÇÃO DE TRATAMENTO DE ÁGUA DO SAAE, CONFORME ESPECIFICAÇÕES ABAIXO DO ITEM, POR MENOR PREÇO POR ITEM.

ABERTURA DAS PROPOSTAS COMERCIAIS E INÍCIO DA SESSÃO DO PREGÃO ELETRÔNICO:

DATA: 14/05/2026

HORÁRIO: 09:00

O envio das propostas e dos documentos de habilitação deverá ser realizado até, no máximo, 1 (uma) hora antes da data prevista para a abertura das propostas comerciais.

Pedidos de esclarecimentos: até 02 dias úteis antes da abertura do certame.

Impugnações: até 03 dias úteis antes da abertura do certame.

SÍTIO ELETRÔNICO: <http://www.portaldecompraspublicas.com.br/>

CONSULTAS AO EDITAL E DIVULGAÇÃO DE INFORMAÇÕES: <https://eloimendes.mg.gov.br/>

ESCLARECIMENTOS: pregaoeletronico@eloimendes.mg.gov.br e/ou
<http://www.portaldecompraspublicas.com.br/>



PREFEITURA MUNICIPAL DE ELÓI MENDES

Secretaria Municipal de Administração

Setor de Licitações

EDITAL DE LICITAÇÃO Nº 31/2026

PREGÃO ELETRÔNICO Nº 22/2026

PROCESSO: Nº 68/2026

PROCESSO Nº 68/2026
MODALIDADE: PREGÃO ELETRÔNICO 22/2026
TIPO: Menor Preço Unitário
SOLICITANTE: SECRETARIA MUNICIPAL DE SECRETARIA MUNICIPAL DE DESENVOLVIMENTO E PROMOÇÃO SOCIAL
DATA: 14/05/2026
LOCAL: http://www.portaldecompraspublicas.com.br/

O Município de Elói Mendes, com sede administrativa na Rua Coronel Antônio Pedro Mendes, nº. 225, Centro, da cidade de Elói Mendes/MG, através de seu Prefeito Municipal, Natal Donizetti Cadorini, torna público, para conhecimento dos interessados, que em ato público, será realizada a licitação na modalidade **PREGÃO**, na forma **ELETRÔNICA**, com critério de julgamento **Menor Preço Unitário**, sob a forma de fornecimento unica, para **AQUISIÇÃO DE MOTORES ELÉTRICOS PARA A ESTAÇÃO DE TRATAMENTO DE ÁGUA DO SAAE, CONFORME ESPECIFICAÇÕES ABAIXO DO ITEM, POR MENOR PREÇO POR ITEM.**

Regem a presente licitação toda a legislação aplicável à espécie, especialmente as normas de caráter geral da Lei Federal nº 14.133/2021, pela Lei Complementar Federal nº 123/2006, com as alterações promovidas pela Lei Complementar nº 147/2014, decreto nº 11.462, de 31 de março de 2023 e demais legislações aplicáveis, bem como pelos preceitos de Direito Público, pelas disposições deste Edital e de seus Anexos, normas que as licitantes declaram conhecer e a elas se sujeitam incondicional e irrestritamente, encerrando-se o prazo para recebimento da PROPOSTA DE PREÇO e dos DOCUMENTOS DE HABILITAÇÃO no local, dia e hora acima mencionados.

A SESSÃO PÚBLICA DO PREGÃO ELETRÔNICO OCORRERÁ NO DIA 14/05/2026, ÀS 09:00, HORÁRIO DE BRASÍLIA - DF, NO ENDEREÇO ELETRÔNICO <http://www.portaldecompraspublicas.com.br/>.

Será conduzido pelo Pregoeiro com o auxílio da Equipe de Apoio, designados nos autos do processo em epígrafe. Na ausência ou impedimento do Pregoeiro indicado no item anterior, este pregão deverá ser conduzido por Pregoeiro (a) oficialmente capacitado e nomeado para este fim.



PREFEITURA MUNICIPAL DE ELÓI MENDES

Secretaria Municipal de Administração
Setor de Licitações

SUMÁRIO

- 1. DO OBJETO**
- 2. DOS RECURSOS ORÇAMENTÁRIOS**
- 3. DO CRITÉRIO DE JULGAMENTO**
- 4. DA PARTICIPAÇÃO NA LICITAÇÃO**
- 5. DO CREDENCIAMENTO**
- 6. DO CRITÉRIO DE JULGAMENTO**
- 7. DA APRESENTAÇÃO DA PROPOSTA E DOCUMENTOS DE HABILITAÇÃO**
- 8. DA ABERTURA DA SESSÃO**
- 9. DA CLASSIFICAÇÃO DAS PROPOSTAS**
- 10. DA FORMULAÇÃO DE LANCES**
- 11. DA NEGOCIAÇÃO**
- 12. DO JULGAMENTO DAS PROPOSTAS E DIREITO DE PREFERÊNCIA**
- 13. DA HABILITAÇÃO**
- 14. DO ENCAMINHAMENTO DA PROPOSTA VENCEDORA**
- 15. DO RECURSO**
- 16. DA ADJUDICAÇÃO, HOMOLOGAÇÃO E CONTRATAÇÃO**
- 17. DO CONTROLE DE EXECUÇÃO E FISCALIZAÇÃO**
- 18. DA ENTREGA E CRITÉRIO DE ACEITAÇÃO DO OBJETO**
- 19. DAS OBRIGAÇÕES**
- 20. DAS SANÇÕES ADMINISTRATIVAS**
- 21. DO PAGAMENTO**
- 22. DO PREÇO, DO REAJUSTE E DO REEQUILIBRIO DO CONTRATO**
- 23. DA IMPUGNAÇÃO E DO PEDIDO DE ESCLARECIMENTO**
- 24. DAS DISPOSIÇÕES GERAIS**

ANEXOS

Integram este Edital, para todos os fins e efeitos, os seguintes anexos:

ANEXO I – Objeto;

ANEXO II – Termo de Referência;

ANEXO III – Minuta de contrato.

ANEXO IV – Modelo de Proposta Readequada.



PREFEITURA MUNICIPAL DE ELÓI MENDES

Secretaria Municipal de Administração
Setor de Licitações

1. DO OBJETO

1.1. O presente procedimento licitatório tem como objeto AQUISIÇÃO DE MOTORES ELÉTRICOS PARA A ESTAÇÃO DE TRATAMENTO DE ÁGUA DO SAAE, CONFORME ESPECIFICAÇÕES ABAIXO:

1.2. Integra este Edital, como se nele estivesse transcrito o Termo de Referência (Anexo I), assim como todas as especificações neste contidas.

2. DOS RECURSOS ORÇAMENTÁRIOS

2.1. Os recursos necessários à aquisição do objeto ora licitado correrão à conta da seguinte dotação orçamentária: própria.

2.1.1 : Valor: R\$ **112.610,24** (cento e doze mil e seiscentos e dez reais e vinte e quatro centavos).

2.1.2 Dotações:

Reduzido Dotação	Fonte de Recurso
637	1.503.00
637	1.500.99

3. DO CRITÉRIO DE JULGAMENTO

3.1. Menor Preço Unitário

4. DAS CONDIÇÕES DE PARTICIPAÇÃO

4.1. Poderão participar deste Pregão interessados cujo ramo de atividade seja compatível com o objeto desta licitação.

4.1.1. Para ter acesso ao sistema eletrônico, os interessados em participar deste Pregão deverão dispor de chave de identificação e senha pessoal ou fazer uso de certificado digital informando-se a respeito do funcionamento e regulamento do sistema.

4.1.2. O uso da senha de acesso pela licitante é de sua responsabilidade exclusiva, incluindo qualquer transação por ela efetuada diretamente, ou por seu representante, não cabendo ao provedor do sistema ou ao Município de Elói Mendes responsabilidade por eventuais danos decorrentes do uso indevido da senha, ainda que por terceiros.

4.2. Será concedido tratamento favorecido para as microempresas e empresas de pequeno porte, para as sociedades cooperativas mencionadas no artigo 34 da Lei nº 11.488, de 2007, para o agricultor familiar, o produtor rural pessoa física e para o microempreendedor individual - MEI, nos limites previstos da Lei Complementar nº 123, de 2006.



PREFEITURA MUNICIPAL DE ELÓI MENDES

Secretaria Municipal de Administração

Setor de Licitações

4.3. É vedada a participação nesse pregão de:

- a) Pessoas Jurídicas, isolada ou em sociedade, cujos titulares ou sócios componentes tenham vínculos com a Prefeitura Municipal de Elói Mendes, como servidor, comissionado ou agente político de qualquer natureza;
- b) Pessoas Jurídicas, ou seus representantes legais, que tenham praticados atos ilícitos visando frustrar os objetivos desta licitação (art. 88, II);
- c) Pessoas Jurídicas, ou seus representantes legais, impedidos de contratar em virtude de atos ilícitos praticados contra a Administração Pública (art. 88, III);
- d) Servidor ou dirigente de órgão ou entidade contratante ou responsável pela licitação; é vedada a transferência total ou parcial para terceiros, do objeto, total ou parcial, desta Licitação, bem como dos direitos e/ou obrigações por ela adquiridas;
- e) Empresas que estejam sob falência, concurso de credores, concordata ou em processo de dissolução ou liquidação;
- f) Pessoa Jurídica que tenha sofrido condenação definitiva por praticarem, por meio dolosos, fraude fiscal no recolhimento de quaisquer tributos;
- g) Pessoas Jurídicas que não atendam às condições deste Edital e seus anexos;
- h) Estrangeiros que não tenham representação legal no Brasil com poderes expressos para receber citação e responder administrativamente ou judicialmente;
- i) Quaisquer interessados que se enquadrem nas vedações previstas no artigo 14, da Lei nº 14.133/2021;
- j) Pessoa Jurídica cujo estatuto ou contrato social não seja pertinente e compatível com o objeto desta licitação;
- k) Sociedades integrantes de um mesmo grupo econômico, assim entendidas aquelas que tenham diretores, sócios ou representantes legais comuns, ou que utilizem recursos materiais, tecnológicos ou humanos em comum;
- l) Entidades empresariais que estejam reunidas em consórcio;

4.4. Como condição para participação no Pregão, a licitante assinalará “sim” ou “não” em campo próprio do sistema eletrônico, relativo às seguintes declarações:

- a) que cumpre os requisitos estabelecidos no artigo 3º da Lei Complementar nº 123, de 2006, estando apta a usufruir do tratamento favorecido estabelecido em seus arts. 42 a 49;
 - b) nos itens exclusivos para participação de microempresas e empresas de pequeno porte, a assinalação do campo “não” impedirá o prosseguimento no certame;
 - c) nos itens em que a participação não for exclusiva para microempresas e empresas de pequeno porte, a assinalação do campo “não” apenas produzirá o efeito de o licitante não ter direito ao tratamento favorecido previsto na Lei Complementar nº 123, de 2006, mesmo que microempresa, empresa de pequeno porte.
- 4) que está ciente e concorda com as condições contidas no Edital e seus anexos;



PREFEITURA MUNICIPAL DE ELÓI MENDES

Secretaria Municipal de Administração

Setor de Licitações

- a) que cumpre os requisitos para a habilitação definidos no Edital e que a proposta apresentada está em conformidade com as exigências edital;
- f) que inexistem fatos impeditivos para sua habilitação no certame, ciente da obrigatoriedade de declarar ocorrências posteriores;
- b) que não emprega menor de 18 anos em trabalho noturno, perigoso ou insalubre e não emprega menor de 16 anos, salvo menor, a partir de 14 anos, na condição de aprendiz, nos termos do artigo 7º, XXXIII, da Constituição;
- c) que a proposta foi elaborada de forma independente, nos termos da Instrução Normativa SLTI/MP nº 2, de 16 de setembro de 2009.
- d) que não possui, em sua cadeia produtiva, empregados executando trabalho degradante ou forçado, observando o disposto nos incisos III e IV do art. 1º e no inciso III do art. 5º da Constituição Federal;

A declaração falsa relativa ao cumprimento de qualquer condição sujeitará o licitante às sanções previstas em lei e neste Edital.

5. DO CREDENCIAMENTO

5.1. O credenciamento será feito pelo sítio <https://www.portaldecompraspublicas.com.br/> bastando o participante seguir as instruções de cadastro e manifestar em campo adequado o interesse em participação, submetendo em seguinte a proposta.

5.2. O cadastro no sítio eletrônica é de única e total responsabilidade do participante, não cabendo ao Município qualquer responsabilidade sobre quaisquer erros na submissão de informação, devendo o participante dirimir suas dúvidas diretamente com o suporte técnico da plataforma.

5.3. O credenciamento junto ao provedor do sistema implica a responsabilidade da licitante ou de seu representante legal e a presunção de sua capacidade técnica para realização das transações inerentes a este Pregão.

5.4. A licitante responsabiliza-se exclusiva e formalmente pelas transações efetuadas em seu nome, assume como firmes e verdadeiras suas propostas e seus lances, inclusive os atos praticados diretamente ou por seu representante, excluída a responsabilidade do provedor do sistema ou do órgão ou entidade promotora da licitação por eventuais danos decorrentes de uso indevido das credenciais de acesso, ainda que por terceiros.

5.5. É de responsabilidade da licitante cadastrada conferir a exatidão dos seus dados cadastrais e mantê-los atualizados junto aos órgãos responsáveis pela informação, devendo proceder, imediatamente, à correção ou à alteração dos registros tão logo identifique incorreção ou aqueles se tornem desatualizados.

5.6. A não observância do disposto no subitem anterior poderá ensejar desclassificação no momento da habilitação.

5.7. As licitantes deverão manter atualizados seus dados no sítio eletrônico, especialmente no que tange razão social, endereço da sede administrativa, telefone de contato e endereço eletrônico.



PREFEITURA MUNICIPAL DE ELÓI MENDES

Secretaria Municipal de Administração

Setor de Licitações

5.7.1. Não será o Município ou a administração responsável caso a licitante perca algum comunicado, notificação, informação, remessa de documentos ou negócios por endereço físico e/ou eletrônico desatualizados.

6. DA APRESENTAÇÃO DA PROPOSTA E DOCUMENTOS DE HABILITAÇÃO

6.1. As licitantes encaminharão, exclusivamente por meio do sistema, concomitantemente com os documentos de habilitação exigidos no edital, proposta com a descrição do objeto ofertado e o preço, até a data e o horário estabelecidos para envio das propostas, quando, então, encerrar-se-á automaticamente a etapa de envio dessa documentação.

6.1.1. O envio da proposta, acompanhada dos documentos de habilitação exigidos neste Edital, ocorrerá por meio de chave de acesso e senha.

6.1.2. As Microempresas e Empresas de Pequeno Porte deverão encaminhar a documentação de habilitação, ainda que haja alguma restrição de regularidade fiscal e trabalhista, nos termos do art. 43, § 1º da LC nº 123, de 2006.

6.1.3. Em casos onde o sistema possui somente um campo, porém pede-se múltiplas documentações, utilizar de formatos de compressão de arquivos (.zip , .rar , .7z) ou ferramentas / softwares que mesclam documentos. Inobservância nestas situações poderá acarretar desclassificação.

6.2. A licitante deverá consignar, na forma expressa no sistema eletrônico, o valor total ofertado para cada item do grupo, já considerados e inclusos todos os tributos, fretes, tarifas e demais despesas decorrentes da execução do objeto.

6.3. A licitante deverá declarar, em campo próprio do sistema eletrônico, que cumpre plenamente os requisitos de habilitação e que sua proposta está em conformidade com as exigências do edital.

6.4. A licitante deverá declarar em campo próprio do sistema, sob a pena de inabilitação, que não emprega menores de dezoito anos em trabalho noturno, perigoso ou insalubre, nem menores de dezesseis anos em qualquer trabalho, salvo na condição de aprendiz, a partir dos quatorze anos.

6.5. A licitante deverá declarar, em campo próprio do sistema, que atende aos requisitos do art. 3º da LC nº123/2006, para fazer jus aos benefícios previstos nessa lei.

6.6. A declaração falsa relativa ao cumprimento dos requisitos de habilitação, à conformidade da proposta ou ao enquadramento como microempresa ou empresa de pequeno porte sujeitará a licitante às sanções previstas neste edital.

6.7. Incumbirá à licitante acompanhar as operações no sistema eletrônico durante a sessão pública do Pregão, ficando responsável pelo ônus decorrente da perda de negócios, diante da inobservância de quaisquer mensagens emitidas pelo sistema ou de sua desconexão.



PREFEITURA MUNICIPAL DE ELÓI MENDES

Secretaria Municipal de Administração

Setor de Licitações

6.8. Até findo o prazo de propostas, as licitantes poderão retirar ou substituir a proposta e os documentos de habilitação anteriormente inseridos no sistema;

6.9. Não será estabelecida, nessa etapa do certame, ordem de classificação entre as propostas apresentadas, o que somente ocorrerá após a realização dos procedimentos de negociação e julgamento da proposta.

6.10. Os documentos que compõem a proposta e a habilitação da licitante melhor classificada somente serão disponibilizados para avaliação do pregoeiro e para acesso público após o encerramento do envio de lances.

6.11. O mesmo deverá enviar, através do sistema, proposta readequada, catálogo e fichas do fabricante do item após a fase de lances, durante o período de negociação.

6.11.1. Tal proposta deve ser assinada por representante legal da empresa e submetida à apreciação do pregoeiro. Os valores dessa proposta devem estar de acordo com as propostas vitoriosas, não sendo aceita qualquer discrepância, sob pena de desclassificação no item que ocorrer tal fato.

6.11.2. Em caso de um novo item ser dado a vitória à empresa que já enviou proposta readequada, uma outra deverá ser submetida com o novo item, que contenha todos os itens anteriores ou somente o novo.

7. DO PREENCHIMENTO DA PROPOSTA

7.1. A licitante deverá enviar sua **proposta mediante o preenchimento**, no sistema eletrônico, dos seguintes campos:

Valor unitário e total do item;

Marca;

Fabricante;

Descrição detalhada do objeto, contendo as informações similares à especificação do Termo de Referência: indicando, no que for aplicável, o modelo, prazo de validade ou de garantia, número do registro ou inscrição do bem no órgão competente, quando for o caso;

7.1.1. No caso do objeto se tratar de serviços, os campos relacionados à marca e fabricante não são desclassificatórios quando não preenchidos

7.2. Todas as especificações do objeto contidas na proposta vinculam a Contratada. Sendo que qualquer elemento que possa identificar a licitante importará desclassificação da proposta, sem prejuízo das sanções previstas neste edital e seus anexos.

7.3. Nos valores propostos estarão inclusos todos os custos operacionais, encargos previdenciários, trabalhistas, tributários, comerciais e quaisquer outros que incidam direta ou indiretamente no fornecimento dos bens.

7.4. Os preços ofertados, tanto na proposta inicial, quanto na etapa de lances, serão de exclusiva responsabilidade da licitante, não lhe assistindo o direito de pleitear qualquer alteração, sob alegação de erro, omissão ou qualquer outro pretexto.

7.5. O prazo de validade da proposta não será inferior a 60 dias, a contar da data de sua apresentação.

7.6. As licitantes devem respeitar os preços máximos estabelecidos.



PREFEITURA MUNICIPAL DE ELÓI MENDES

Secretaria Municipal de Administração

Setor de Licitações

7.7. O descumprimento das regras supramencionadas pela Administração por parte dos contratados pode ensejar a fiscalização pela Controladoria Geral do Município e, após o devido processo legal, gerar as seguintes consequências: assinatura de prazo para a adoção das medidas necessárias ao exato cumprimento da lei, nos termos do art. 71, inciso IX, da Constituição; ou condenação dos agentes públicos responsáveis e da empresa contratada ao pagamento dos prejuízos ao erário, caso verificada a ocorrência de superfaturamento por sobrepreço na execução do contrato.

7.8. O pregoeiro deverá suspender a sessão pública do pregão quando constatar que a avaliação da conformidade das propostas, de que trata o artigo 28 do Decreto nº 10.024/2019, irá perdurar por mais de um dia.

7.9. Após a suspensão da sessão pública, o pregoeiro enviará, via chat, conforme sítio <http://www.portaldecompraspublicas.com.br/>, mensagem às licitantes informado a data e o horário previstos para o início da oferta de lances.

8. DA ABERTURA DA SESSÃO

8.1. A abertura da sessão pública deste pregão, conduzida pelo pregoeiro, ocorrerá, por meio de sistema eletrônico, na data e hora indicadas neste Edital, no sítio <http://www.portaldecompraspublicas.com.br/>.

8.2. Durante a sessão pública, a comunicação entre o pregoeiro e as licitantes ocorrerá exclusivamente por meio de troca de mensagens (via chat), em campo próprio disponibilizado pelo sistema eletrônico.

8.3. Compete à licitante acompanhar as operações no sistema eletrônico durante a sessão pública de Pregão, ficando responsável pelo ônus decorrente da perda de negócios diante da inobservância de qualquer mensagem emitida pelo sistema ou de sua desconexão.

9. DA CLASSIFICAÇÃO DAS PROPOSTAS

9.1. O pregoeiro verificará as propostas apresentadas, podendo desclassificar desde logo aquelas que não estejam em conformidade com os requisitos estabelecidos neste Edital, contenham vícios insanáveis ou não apresentem as especificações técnicas exigidas no Termo de Referência.

9.1.1. Também será desclassificada a proposta que identifique a licitante.

9.1.2. A desclassificação será sempre fundamentada e registrada no sistema, com acompanhamento em tempo real por todos os participantes.

9.1.3. A não desclassificação da proposta não impede o seu julgamento definitivo em sentido contrário, levado a efeito na fase de aceitação.

9.1.4. Somente as licitantes com propostas classificadas participarão da fase de lances, sendo que o sistema as ordenará automaticamente.

10. DA FORMULAÇÃO DE LANCES

10.1. O sistema disponibilizará campo próprio para troca de mensagens entre o Pregoeiro e os licitantes.



PREFEITURA MUNICIPAL DE ELÓI MENDES

Secretaria Municipal de Administração

Setor de Licitações

10.2. Iniciada a etapa competitiva, as licitantes deverão encaminhar lances exclusivamente por meio do sistema eletrônico, sendo imediatamente informados do seu recebimento e do valor consignado no registro de cada lance.

10.2.1. O lance deverá ser ofertado pelo valor unitário do item.

10.3. Será adotado para o envio de lances no pregão eletrônico o modo de disputa “aberto”, em que os licitantes apresentarão lances públicos e sucessivos, com prorrogações.

10.4. Os licitantes poderão oferecer lances sucessivos, observando o horário fixado para abertura da sessão e as regras estabelecidas neste Edital.

10.5. O licitante somente poderá oferecer lance de valor inferior ao último por ele ofertado e registrado pelo sistema.

10.6. O intervalo mínimo de diferença de valores ou percentuais entre os lances, que incidirá tanto em relação aos lances intermediários quanto em relação à proposta que cobrir a melhor oferta deverá ser no mínimo de 0,5% (meio por cento).

10.7. Durante o transcurso da sessão, as licitantes serão informadas, em tempo real, do valor menor do lance registrado, mantendo-se em sigilo a identificação da ofertante.

10.8. Não serão aceitos dois ou mais lances de mesmo valor, caso ocorra, prevalecerá o lance recebido e registrado em primeiro lugar.

10.9. Durante o transcurso da sessão pública, os licitantes serão informados, em tempo real, do valor do menor lance registrado, vedada a identificação do licitante.

10.10. O pregoeiro, durante a fase de lances, poderá excluir, justificadamente, lance cujo valor seja manifestamente inexequível.

10.11. Os lances apresentados e levados em consideração para efeito de julgamento serão de exclusiva e total responsabilidade da licitante, não lhe cabendo o direito de pleitear qualquer alteração.

10.12. A etapa de lances da sessão pública terá duração de dez minutos e, após isso, será prorrogada automaticamente pelo sistema quando houver lance ofertado nos últimos dois minutos do período de duração da sessão pública.

10.13. A prorrogação automática da etapa de lances, de que trata o item anterior, será de dois minutos e ocorrerá sucessivamente sempre que houver lances enviados nesse período de prorrogação, inclusive no caso de lances intermediários.

10.14. Não havendo novos lances na forma estabelecida nos itens anteriores, a sessão pública encerrar-se-á automaticamente.



PREFEITURA MUNICIPAL DE ELÓI MENDES

Secretaria Municipal de Administração

Setor de Licitações

10.15. Encerrada a fase competitiva sem que haja a prorrogação automática pelo sistema, poderá o pregoeiro, assessorada pela equipe de apoio, justificadamente, admitir o reinício da sessão pública de lances, em prol da consecução do melhor preço.

10.16. Em caso de desconexão do pregoeiro, no decorrer da etapa de lances, o sistema eletrônico poderá permanecer acessível aos licitantes, nesse caso, os lances continuarão sendo recebidos, sem prejuízo dos atos realizados.

10.17. Se a desconexão do sistema eletrônico para o pregoeiro persistir por tempo superior a 10 (dez) minutos, a sessão pública será suspensa e reiniciada somente após decorridas vinte e quatro horas da comunicação expressa do fato pelo pregoeiro aos participantes, no sítio eletrônico <http://www.portaldecompraspublicas.com.br/>.

10.18. O Critério de julgamento adotado será o Menor Preço Unitário, conforme definido neste Edital e seus anexos.

10.19. Caso o licitante não apresente lances, concorrerá com o valor de sua proposta.

10.20. Em relação a itens não exclusivos para participação de microempresas e empresas de pequeno porte, uma vez encerrada a etapa de lances, será efetivada a verificação automática, junto à Receita Federal, do porte da entidade empresarial. O sistema identificará em coluna própria as microempresas e empresas de pequeno porte participantes, procedendo à comparação com os valores da primeira colocada, se esta for empresa de maior porte, assim como das demais classificadas, para o fim de aplicar-se o disposto nos arts. 44 e 45 da LC nº 123, de 2006, regulamentada pelo Decreto nº 8.538, de 2015.

10.21. Nessas condições, as propostas de microempresas e empresas de pequeno porte que se encontrarem na faixa de até 5% (cinco por cento) acima da melhor proposta serão consideradas empatadas com a primeira colocada.

10.22. A melhor classificada nos termos do item anterior terá o direito de encaminhar uma última oferta para desempate, obrigatoriamente em valor inferior ao da primeira colocada, no prazo de 05 (cinco) minutos controlados pelo sistema, contados após a comunicação automática para tanto.

10.23. Caso a microempresa ou a empresa de pequeno porte melhor classificada desista ou não se manifeste no prazo estabelecido, serão convocadas as demais licitantes microempresa e empresa de pequeno porte que se encontrem naquele intervalo de 5% (cinco por cento), na ordem de classificação, para o exercício do mesmo direito, no prazo estabelecido no subitem anterior.

10.24. No caso de equivalência dos valores apresentados pelas microempresas e empresas de pequeno porte que se encontrem nos intervalos estabelecidos nos subitens anteriores, será realizado sorteio entre elas para que se identifique aquela que primeiro poderá apresentar melhor oferta.



PREFEITURA MUNICIPAL DE ELÓI MENDES
Secretaria Municipal de Administração
Setor de Licitações

11. DA NEGOCIAÇÃO

11.1. Encerrada a etapa de envio de lances da sessão pública, o pregoeiro deverá encaminhar, pelo sistema eletrônico, contraproposta ao licitante que tenha apresentado o melhor preço, para que seja obtida melhor proposta, vedada a negociação em condições diferentes das previstas neste Edital.

11.2. A negociação será realizada por meio do sistema, pelo prazo de 2 (duas) horas, podendo ser acompanhada pelos demais licitantes.

11.3. Após a negociação do preço, a Pregoeiro iniciará a fase de aceitação e julgamento da proposta.

12. DO JULGAMENTO DAS PROPOSTAS E DIREITO DE PREFERÊNCIA

12.1. Encerrada a etapa de negociação, o pregoeiro verificará se o licitante provisoriamente classificado em primeiro lugar atende às condições de participação no certame, conforme previsto no art. 14, da Lei nº 14.133/2021, legislação correlata, especialmente quanto à existência de sanção que impeça a participação no certame ou a futura contratação.

12.2. Será desclassificada a proposta ou o lance vencedor, apresentar preço final superior ao preço máximo fixado (Acórdão nº 1455/2018 -TCU - Plenário), desconto menor do que o mínimo exigido ou que apresentar preço manifestamente inexequível.

12.3. Considera-se inexequível a proposta que apresente preços global ou unitários simbólicos, irrisórios ou de valor zero, incompatíveis com os preços dos insumos e salários de mercado, acrescidos dos respectivos encargos, ainda que o ato convocatório da licitação não tenha estabelecido limites mínimos, exceto quando se referirem a materiais e instalações de propriedade do próprio licitante, para os quais ele renuncie a parcela ou à totalidade da remuneração.

12.4. Qualquer interessado poderá requerer que se realizem diligências para aferir a exequibilidade e a legalidade das propostas, devendo apresentar as provas ou os indícios que fundamentam a suspeita;

12.5. Na hipótese de necessidade de suspensão da sessão pública para a realização de diligências, com vistas ao saneamento das propostas, a sessão pública somente poderá ser reiniciada mediante aviso prévio no sistema com, no mínimo, vinte e quatro horas de antecedência, e a ocorrência será registrada em ata;

12.6. O pregoeiro poderá convocar a licitante para enviar documento digital complementar, por meio de funcionalidade disponível no sistema, no prazo de 2h (duas horas) sob a pena de não aceitação da proposta.

12.7. É facultado à pregoeira prorrogar o prazo estabelecido, uma única vez, a partir de solicitação fundamentada feita pela licitante via chat, antes de findo este prazo.

12.8. Dentre os documentos passíveis de solicitação pelo pregoeiro, destacam-se os que contenham as características do material ofertado, tais como marca, modelo, tipo, fabricante e procedência, além de outras informações pertinentes, a exemplo de catálogos, folhetos ou propostas, encaminhados por meio eletrônico, ou,



PREFEITURA MUNICIPAL DE ELÓI MENDES

Secretaria Municipal de Administração

Setor de Licitações

se for o caso, por outro meio e prazo indicados pelo pregoeiro, sem prejuízo do seu ulterior envio pelo sistema eletrônico, sob pena de não aceitação da proposta.

12.9. Caso a compatibilidade com as especificações demandadas, sobretudo quanto a padrões de qualidade e desempenho, não possa ser aferida pelos meios previstos nos subitens acima, o pregoeiro exigirá que a licitante classificada em primeiro lugar apresente amostra, sob pena de não aceitação da proposta, no local a ser indicado estipulando o prazo que não poderá ultrapassar 05 (cinco) dias úteis contados da solicitação.

12.10. Por meio de mensagem no sistema, será divulgado o local e horário de realização do procedimento para a avaliação das amostras, explicitando-se a forma de avaliação com descrição dos aspectos e padrões mínimos a serem avaliados em conformidade com as especificações do Termo de Referência, cuja presença será facultada a todos os interessados, incluindo os demais licitantes.

12.11. Os resultados das avaliações serão divulgados por meio de mensagem no sistema.

12.12. No caso de não haver entrega da amostra ou ocorrer atraso na entrega, sem justificativa aceita pelo pregoeiro, ou havendo entrega de amostra fora das especificações previstas neste Edital, a proposta da licitante será recusada.

12.13. Se a(s) amostra(s) apresentada(s) pelo primeiro classificado não for(em) aceita(s), o pregoeiro analisará a aceitabilidade da proposta ou lance ofertado pelo segundo classificado. Seguir-se-á com a verificação da(s) amostra(s) e, assim, sucessivamente, até a verificação de uma que atenda às especificações constantes no Termo de Referência.

12.14. Os exemplares colocados à disposição da Administração serão tratados como protótipos, podendo ser manuseados e desmontados pela equipe técnica responsável pela análise, não gerando direito a ressarcimento.

12.15. Após a divulgação do resultado final da licitação, as amostras entregues deverão ser recolhidas pelas licitantes no prazo de 05 (cinco) dias, após o qual poderão ser descartadas pela Administração, sem direito a ressarcimento.

12.16. As licitantes deverão colocar à disposição da Administração todas as condições indispensáveis à realização de testes e fornecer, sem ônus, os manuais impressos em língua portuguesa, necessários ao seu perfeito manuseio, quando for o caso.

12.17. Se a proposta ou lance vencedor for desclassificado, o pregoeiro examinará a proposta ou lance subsequente, e, assim sucessivamente, na ordem de classificação.

12.18. Havendo necessidade, o pregoeiro suspenderá a sessão, informando no “chat” a nova data e horário para a sua continuidade.

12.19. Encerrada a análise quanto à aceitação da proposta, a licitante será declarada vencedora e o pregoeiro verificará a habilitação daquela, observado o disposto neste Edital.



PREFEITURA MUNICIPAL DE ELÓI MENDES
Secretaria Municipal de Administração
Setor de Licitações

13. DA HABILITAÇÃO

13.1. O julgamento da habilitação se processará mediante o exame dos documentos a seguir relacionados, os quais dizem respeito à:

13.1.1. Documentação relativa à habilitação jurídica;

13.1.2. Documentação relativa à habilitação econômica–financeira;

13.1.3. Documentação relativa à habilitação fiscal;

13.1.4. Documentação relativa à habilitação social e trabalhista;

13.1.5. Documentação relativa à qualificação técnica.

13.1.1 Como condição prévia ao exame da documentação de habilitação do licitante detentor da proposta classificada em primeiro lugar, o Agente de Contratação/Pregoeiro verificará o eventual descumprimento das condições de participação, especialmente quanto à existência de sanção que impeça a participação no certame ou a futura contratação, mediante a consulta aos documentos inseridos na Portal de Compras Públicas.

13.1.2. Para fins de habilitação, será observado o preenchimento “sim ou não”, em campo próprio do sistema eletrônico, das declarações constantes nos subitens do item deste Edital.

13.2. Não serão aceitos como documentação hábil a suprir exigências deste Edital pedidos de inscrição, protocolos, cartas ou qualquer outro documento que visem a substituir os exigidos, exceto nos casos admitidos pela legislação.

13.3. Se os Certificados, Declarações, Registros e Certidões não tiverem prazo de validade declarado no próprio documento, da mesma forma que não conste previsão em legislação específica, os referidos documentos deverão ter sido emitidos há, no máximo, 90 (noventa) dias, contados até a data da realização da licitação.

13.4. Na hipótese de necessidade de suspensão da sessão pública para a realização das diligências, a sessão pública somente poderá ser reiniciada mediante aviso prévio no sistema com, no mínimo, 24 (vinte e quatro) horas de antecedência, e a ocorrência será registrada em ata.

13.5. DA HABILITAÇÃO JURÍDICA

A	No caso de empresário individual: inscrição no Registro Público de Empresas Mercantis, a cargo da Junta Comercial da respectiva sede;
B	Em se tratando de microempreendedor individual – MEI: Certificado da Condição de Microempreendedor Individual - CCMEI, cuja aceitação ficará condicionada à verificação da



PREFEITURA MUNICIPAL DE ELÓI MENDES

Secretaria Municipal de Administração

Setor de Licitações

	autenticidade no sítio www.portaldoempreendedor.gov.br ;
C	No caso de sociedade empresária ou empresa individual de responsabilidade limitada - EIRELI: ato constitutivo, estatuto ou contrato social em vigor, devidamente registrado na Junta Comercial da respectiva sede, acompanhado de documento comprobatório de seus administradores;
D	Inscrição no Registro Público de Empresas Mercantis onde opera, com averbação no Registro onde tem sede a matriz, no caso de ser o participante sucursal, filial ou agência;
E	No caso de sociedade simples: inscrição do ato constitutivo no Registro Civil das Pessoas Jurídicas do local de sua sede, acompanhada de prova da indicação dos seus administradores;
F	No caso de cooperativa: ata de fundação e estatuto social em vigor, com a ata da assembleia que o aprovou, devidamente arquivado na Junta Comercial ou inscrito no Registro Civil das Pessoas Jurídicas da respectiva sede, bem como o registro de que trata o art. 107 da Lei nº 5.764, de 1971;
G	No caso de empresa ou sociedade estrangeira em funcionamento no País: decreto de autorização;
H	Documentação de identificação do Sócio/Representante Legal da empresa.

13.5.1. Na hipótese de existir alteração nos documentos citados acima posteriormente à constituição da sociedade, os referidos documentos deverão ser apresentados de forma consolidada, contendo todas as cláusulas em vigor.

13.6. DA HABILITAÇÃO FISCAL, TRABALHISTA, ECONÔMICA-FINANCEIRA

I	Prova de inscrição no Cadastro Nacional de Pessoas Jurídicas (CNPJ);
J	Prova de regularidade fiscal perante a Fazenda Nacional;
K	Prova de Regularidade com a Fazenda Estadual do domicílio ou sede do licitante;
L	Prova de Regularidade com a Fazenda Municipal do domicílio ou sede do licitante;
M	Prova de regularidade com o Fundo de Garantia do Tempo de Serviço (FGTS);
N	Prova de Inexistência de Débitos Trabalhistas;
O	Certidão Negativa de Falência expedida pelo distribuidor da sede da pessoa jurídica;
P	Atestado(s) de capacidade técnica, fornecido(s) por pessoa jurídica de direito público ou privado, que comprove(m) a execução de serviços compatíveis com o objeto da licitação.

13.6.1. O pregoeiro poderá, no julgamento da habilitação, sanar erros e falhas que não alterem a substância dos documentos e sua validade jurídica, mediante decisão fundamentada, registrada em ata e acessível aos licitantes, e lhes atribuirá validade e eficácia para fins de habilitação.



PREFEITURA MUNICIPAL DE ELÓI MENDES

Secretaria Municipal de Administração
Setor de Licitações

13.6.2. O pregoeiro poderá realizar, de ofício, consultas junto aos sítios eletrônicos e às bases de dados oficiais para verificação do atendimento de condições de habilitação do licitante (inciso VI do art. 12; §1º do art. 68 e art. 87, todos da Lei nº 14.133/2021).

13.6.3. Poderá ser concedido ao licitante, uma única vez, no âmbito de diligência, o prazo de 30 (trinta) minutos para suprir omissões ou sanear os seus documentos de habilitação.

13.6.4. Nos Municípios em que não há emissão de Certidão Municipal Conjunta, o licitante deverá, obrigatoriamente, apresentar tanto a certidão negativa de tributos mobiliários quanto a de tributos imobiliários.

13.6.5. A proponente, microempresa ou empresa de pequeno porte, deverá apresentar toda a documentação exigida para efeito de comprovação da regularidade fiscal, mesmo que esta apresente alguma restrição.

13.6.6. Havendo alguma restrição na comprovação da regularidade fiscal, será assegurado o prazo de 5 (cinco) dias úteis, cujo termo inicial corresponderá ao momento em que o proponente (ME ou EPP) for declarado o vencedor do certame, prorrogáveis por igual período, a critério da Administração, para a regularização da documentação, pagamento ou parcelamento do débito, e emissão de eventuais certidões negativas ou positivas com efeito de negativa.

13.6.7. A não regularização da documentação no prazo estipulado implicará a decadência do direito à contratação, sem prejuízo do disposto no art. 90, § 5º, da Lei Federal nº 14.133/2021.

14. DO ENCAMINHAMENTO DA PROPOSTA VENCEDORA

14.1. A proposta readequada do licitante declarado vencedor deverá ser encaminhada, em conjunto com o catálogo e fichas do fabricante para o item, no prazo mínimo de 2 (duas) horas, a contar da solicitação do Pregoeiro no sistema eletrônico e deverá:

14.1.1. Ser redigida em língua portuguesa, datilografada ou digitada, em uma via, sem emendas, rasuras, entrelinhas ou ressalvas, devendo a última folha ser assinada e as demais rubricadas pelo proponente ou seu representante legal.

14.1.2. Conter a indicação do banco, número da conta e agência do licitante vencedor, para fins de pagamento.

14.2. A proposta readequada deverá ser documentada nos autos e será levada em consideração no decorrer da execução do contrato e aplicação de eventual sanção à Contratada, se for o caso.

14.2.1. Todas as especificações do objeto contidas na proposta, tais como marca, modelo, tipo, fabricante e procedência, vinculam a Contratada.



PREFEITURA MUNICIPAL DE ELÓI MENDES

Secretaria Municipal de Administração

Setor de Licitações

14.3. Os preços devem ser expressos em moeda corrente nacional, o valor unitário em algarismos e o valor global em algarismos e por extenso.

14.3.1. Ocorrendo divergência entre os preços unitários e o preço global, prevalecerão os primeiros; no caso de divergência entre os valores numéricos e os valores expressos por extenso, prevalecerão estes últimos.

14.4. A oferta deverá ser firme e precisa, limitada, rigorosamente, ao objeto deste Edital, sem conter alternativas de preço ou de qualquer outra condição que induza o julgamento a mais de um resultado, sob pena de desclassificação.

14.5. A proposta deverá obedecer aos termos deste Edital e seus Anexos, não sendo considerada aquela que não corresponda às especificações ali contidas ou que estabeleça vínculo à proposta de outro licitante.

14.6. As propostas que contenham a descrição do objeto, o valor e os documentos complementares estarão disponíveis na internet, após a homologação.

15. DO RECURSO

15.1. Divulgada a vencedora, o Pregoeiro informará aos licitantes, por meio de mensagem lançada no sistema, que poderão manifestar a intenção de interpor recurso, em campo próprio do sistema, no prazo concedido na sessão pública.

15.2. As licitantes que manifestarem apresentação das razões do recurso, o interesse em recorrer terão o prazo de 3 (três) dias úteis, contado da data de intimação ou de lavratura da ata, para interpor recurso, sendo facultado às demais licitantes a oportunidade de apresentar contrarrazões no mesmo prazo, contado a partir do dia do término do prazo da recorrente a partir da data de intimação pessoal ou de divulgação da interposição do recurso, sendo-lhes assegurada vista imediata dos elementos indispensáveis à defesa dos seus interesses.

15.3. A apresentação das razões e das contrarrazões dos recursos deverá ser realizada, única e exclusivamente, em campo próprio do sistema eletrônico, observados os prazos estabelecidos no item anterior.

15.4. Os recursos serão dirigidos ao Pregoeiro, que poderá reconsiderar seu ato no prazo de 03 (três) dias úteis, contados da data de intimação ou de lavratura da ata, nos moldes do art. 165, da Lei Federal nº. 14.133, de 1º de abril de 2021.

15.4.1. Poderá ocorrer pedido de reconsideração, no prazo de 03 (três) dias úteis, contado da data de



PREFEITURA MUNICIPAL DE ELÓI MENDES

Secretaria Municipal de Administração
Setor de Licitações

intimação, relativamente a ato do qual não caiba recurso hierárquico, nos moldes do inciso II, do art. 165, da Lei Federal nº. 14.133, de 1º de abril de 2021.

15.5. O recurso e o pedido de reconsideração terão efeito suspensivo do ato ou da decisão recorrida até que sobrevenha decisão final da autoridade competente e o acolhimento do recurso importará a invalidação dos atos insuscetíveis de aproveitamento.

15.6. Decididos os recursos e constatada a regularidade dos atos praticados, a autoridade competente adjudicará o objeto da licitação à licitante vencedora e homologará o procedimento licitatório.

15.7. No tocante aos recursos relativos às sanções administrativas, devem ser observadas as disposições dos arts. 165 a 168 da Lei Federal nº 14.133/2021.

16. DA ADJUDICAÇÃO, HOMOLOGAÇÃO E CONTRATAÇÃO

16.1. Encerradas as fases de julgamento e habilitação, e esgotados os recursos administrativos, o processo licitatório será encaminhado à autoridade superior, que poderá adjudicar o objeto e homologar a licitação.

16.2. Integra o presente Edital, a minuta de contrato cujas disposições disciplinarão as relações entre a Prefeitura Municipal de Elói Mendes e a ADJUDICATÁRIA.

16.3. O prazo de convocação poderá ser prorrogado 1 (uma) vez, por igual período, mediante solicitação da parte durante seu transcurso, devidamente justificada, e desde que o motivo apresentado seja aceito pela Prefeitura Municipal de Elói Mendes.

16.4. Deixando a ADJUDICATÁRIA de assinar o contrato ou de retirar o instrumento equivalente no prazo assinalado, poderá o Pregoeiro, independentemente da aplicação das sanções administrativas à faltosa, examinar as ofertas subsequentes e a qualificação das licitantes por ordem de classificação, e assim, sucessivamente observado o direito de preferência para as microempresas e empresas de pequeno porte, até a apuração de uma que atenda ao contido neste Edital, sendo a respectiva licitante declarada vencedora.

16.5. A ADJUDICATÁRIA deverá comprovar, no momento da assinatura do Contrato ou da retirada do instrumento equivalente, a manutenção das condições demonstradas para habilitação no Edital.



PREFEITURA MUNICIPAL DE ELÓI MENDES

Secretaria Municipal de Administração

Setor de Licitações

16.6. A CONTRATADA será responsável, na forma do Contrato, pela qualidade dos serviços que são objeto desta licitação, em conformidade com as especificações do termo de referência e/ou dos projetos, com as normas da Associação Brasileira de Normas Técnicas – ABNT, e demais normas técnicas pertinentes, a ser atestada pelo responsável da fiscalização quanto à execução do contrato.

16.6.1. A ocorrência de desconformidade implicará na substituição dos materiais recusados, por outro, que será substituído, sem ônus para a Unidade Requisitante e sem prejuízo da aplicação das sanções cabíveis.

16.7. A CONTRATADA será também responsável, na forma do contrato por todos os ônus, encargos e obrigações comerciais, tributárias, previdenciárias e trabalhistas, e por todos os danos e prejuízos que, a qualquer título, causar a terceiros, em especial, mas não limitado, aos concessionários de serviços públicos, em virtude da execução do objeto contratado, respondendo por si, seus empregados, prepostos e sucessores.

16.8. No momento da assinatura do Contrato ou da retirada do instrumento equivalente, a ADJUDICATÁRIA deverá apresentar, quando couber, relação nominal de seus empregados, com a devida documentação comprobatória, demonstrando cumprir o disposto nas políticas de inclusão estabelecidas na legislação em vigor.

16.9. O contrato vigorará a partir da assinatura até 12(doze) meses.

16.10. O prazo de execução e/ou fornecimento do objeto poderá ser prorrogado ou alterado nos termos da Lei Federal nº 14.133/2021.

16.11. No caso de serviços e fornecimentos contínuos, o contrato poderá ser prorrogado na forma dos arts. 107 e 106, §2º, da Lei Federal nº 14.133/2021, e das demais normas aplicáveis.

17. DO CONTROLE DE EXECUÇÃO E FISCALIZAÇÃO

17.1. A Licitante Vencedora submeter-se-á a todas as medidas e procedimentos de Fiscalização. Os atos de fiscalização, inclusive inspeções e testes, executados pelo Unidade Requisitante e/ou por seus prepostos, não eximem a Licitante Vencedora de suas obrigações no que se refere ao cumprimento das normas, especificações e projetos, nem de qualquer de suas responsabilidades



PREFEITURA MUNICIPAL DE ELÓI MENDES

Secretaria Municipal de Administração
Setor de Licitações

legais e contratuais.

17.2. A Fiscalização da entrega dos bens caberá ao(s) servidor(es) designado(s) por ato da Autoridade Competente. Incumbe à Fiscalização a prática de todos os atos que lhe são próprios nos termos da legislação em vigor, respeitados o contraditório e a ampla defesa.

17.3. A Licitante Vencedora declara, antecipadamente, aceitar todas as decisões, métodos e processos de inspeção, verificação e controle adotados pela Prefeitura Municipal de Elói Mendes, se obrigando a fornecer os dados, elementos, explicações, esclarecimentos e comunicações de que este necessitar e que forem considerados necessários ao desempenho de suas atividades.

17.4. A Licitante Vencedora se obriga a permitir que o pessoal da fiscalização da Prefeitura Municipal de Elói Mendes acesse quaisquer de suas dependências, possibilitando o exame das instalações e também das anotações relativas aos equipamentos, pessoas e materiais, fornecendo, quando solicitados, todos os dados e elementos referentes à execução do contrato.

17.5. Compete à Licitante Vencedora fazer minucioso exame das especificações dos bens, de modo a permitir, a tempo e por escrito, apresentar à Fiscalização, para o devido esclarecimento, todas as divergências ou dúvidas porventura encontradas e que venham a impedir o bom desempenho do Contrato. O silêncio implica total aceitação das condições estabelecidas.

17.6. A atuação fiscalizadora em nada restringirá a responsabilidade única, integral e exclusiva da Licitante Vencedora no que concerne aos bens adquiridos, à sua entrega e às consequências e implicações, próximas ou remotas, perante a Prefeitura Municipal de Elói Mendes, ou perante terceiros, do mesmo modo que a ocorrência de eventuais irregularidades na execução contratual não implicará corresponsabilidade da Unidade Requisitante ou de seus prepostos.

18. DA ENTREGA E CRITÉRIO DE ACEITAÇÃO DO OBJETO

18.1 Os bens deverão ser entregues na Estação de Tratamento de Água – ETA do SAAE, situada na Rodovia BR 491 - km 228 - N° 1420 - Bairro São Cristóvão - Elói Mendes-MG, CEP: 37.110-000, de segunda a sexta-feira, no horário das 07:30 horas às 11:00 horas ou das 13:00 horas às 16:00 horas, por conta e risco da empresa; inclusive a descarga.

18.2. A LICITANTE VENCEDORA ficará obrigada a regularizar o objeto que venha a ser recusado, por não atender às especificações contidas no Termo de Referência, sem ônus para a Administração, devendo proceder à substituição no prazo máximo de 10 (dez) dias úteis, contados da notificação.

18.3. À LICITANTE VENCEDORA caberá inteira responsabilidade por todos os encargos e despesas com salários de empregados, acidentes de que possam vir a ser vítima, quando em serviço e por tudo assegurado nas leis sociais e trabalhistas, ficando responsável, outrossim, por quaisquer



PREFEITURA MUNICIPAL DE ELÓI MENDES

Secretaria Municipal de Administração
Setor de Licitações

danos ou prejuízos causados a terceiros ou ao patrimônio municipal por seus empregados.

18.4. Verificada alguma omissão, falta ou desconformidade com o objeto contratado, Prefeitura Municipal de Elói Mendes encaminhará a LICITANTE VENCEDORA, solicitação para as devidas correções e/ou complementações, estabelecendo um prazo para sua conclusão.

18.5. No caso de controvérsia sobre a execução do objeto, quanto à dimensão, qualidade e quantidade, deverá ser observado o teor do art. 143, da Lei Federal nº 14.133/2021, comunicando-se à empresa para emissão de Nota Fiscal no que pertence à parcela incontroversa da execução do objeto, para efeito de liquidação e pagamento.

18.6. O prazo para a solução, pelo contratado, de inconsistências na execução do objeto ou de saneamento da nota fiscal ou de instrumento de cobrança equivalente, verificadas pela Prefeitura Municipal de Elói Mendes durante a análise prévia à liquidação de despesa, não será computado para os fins do recebimento definitivo.

18.7 O serviço do presente Termo de Referência será recebido em **remessa única**, com prazo não superior a **30 DIAS** após o recebimento da Autorização de Fornecimento.

18.8. Os equipamentos deverão possuir garantia mínima de 12 (doze) meses contra defeitos de fabricação, contados a partir do recebimento definitivo.

18.9. O recebimento definitivo dos equipamentos estará condicionado à verificação de conformidade com as especificações técnicas estabelecidas no Termo de Referência, incluindo potência, tensão, grau de proteção, dimensões e compatibilidade com os conjuntos moto-bomba existentes.

19. DAS OBRIGAÇÕES

19.1. DA PREFEITURA MUNICIPAL DE ELÓI MENDES:

19.1.1. Atestar nas notas fiscais/faturas a efetiva execução do objeto deste instrumento.

19.1.2. Designar servidor(es) autorizado(s) para fiscalizar o contrato, atestando as notas fiscais/faturas apresentadas pela LICITANTE VENCEDORA.

19.1.3. Prestar à LICITANTE VENCEDORA toda e qualquer informação, por esta solicitada, necessária à perfeita execução do Contrato.

19.1.4. Remeter advertências à LICITANTE VENCEDORA, por escrito, quando o contrato não estiver sendo cumprido de forma satisfatória.



PREFEITURA MUNICIPAL DE ELÓI MENDES

Secretaria Municipal de Administração

Setor de Licitações

19.1.5. Aplicar a LICITANTE VENCEDORA penalidades, quando for o caso.

19.1.6. Notificar, por escrito, a LICITANTE VENCEDORA da aplicação de qualquer sanção.

19.1.7. Efetuar o pagamento da LICITANTE VENCEDORA no prazo avençado, após a entrega da Nota Fiscal no setor competente.

19.1.8. Intervir na execução do contrato, caso seja necessário, a fim de assegurar seu fiel cumprimento e na regularidade dos serviços prestados e das normas pertinentes.

19.2. DA LICITANTE VENCEDORA:

19.2.1. Assinar o contrato.

19.2.2. Não subcontratar o objeto da presente licitação sem o consentimento prévio da Prefeitura Municipal de Elói Mendes, o qual, caso haja, será dado por escrito;

19.2.3. A adjudicatária responde, solidariamente, pelos atos praticados pela firma subcontratada, relacionados com o objeto deste edital;

19.2.4. Promover por sua conta, através de seguros, a cobertura dos riscos a que se julgar exposta em vista das responsabilidades que lhe cabem na execução do objeto deste edital;

19.2.5. Realizar entrega dos produtos, objeto deste, com os deveres e garantias constantes dos Anexos deste Edital;

19.2.6. Credenciar junto à Prefeitura Municipal de Elói Mendes funcionário (s) que atenderá (ão) às solicitações do objeto deste pregão;

19.2.7. Cumprir todas as demais obrigações impostas por este edital e seus anexos.

20. DAS SANÇÕES ADMINISTRATIVAS

20.1. A recusa da adjudicatária em assinar o termo de contrato ou em retirar o instrumento equivalente dentro do prazo estabelecido caracteriza o descumprimento total das obrigações assumidas, independentemente do disposto no 16.4., sujeitando-a às penalidades previstas em lei e no Termo de Referência, que segue anexo e faz parte deste Edital.

20.2. Pela inexecução total ou parcial das obrigações firmadas, a Administração poderá garantir a prévia defesa, aplicar ao proponente contratado às penalidades previstas no art. 156, da Lei Federal nº 14.133/2021, das quais se destacam:



PREFEITURA MUNICIPAL DE ELÓI MENDES

Secretaria Municipal de Administração
Setor de Licitações

- a) advertência;
- b) multa;
- c) impedimento de licitar e contratar;
- d) declaração de inidoneidade para licitar ou contratar.

20.3. O valor das multas aplicadas, após regular processo administrativo, será descontado dos pagamentos devidos. Se os valores não forem suficientes, a diferença será descontada da garantia prestada ou deverá ser recolhida pela LICITANTE VENCEDORA, no prazo máximo de 03(três) dias úteis a contar da aplicação da sanção.

20.4. As sanções previstas, em face da gravidade da infração, poderão ser aplicadas cumulativamente, após regular processo administrativo em que se garantirá a observância dos princípios do contraditório e da ampla defesa.

20.5. Na aplicação das sanções serão considerados:

- a) a natureza e a gravidade da infração cometida;
- b) as peculiaridades do caso concreto;
- c) as circunstâncias agravantes ou atenuantes;
- d) os danos que dela provierem para a Administração Pública;
- e) a implantação ou o aperfeiçoamento de programa de integridade, conforme normas e orientações dos órgãos de controle.

20.6. A aplicação de qualquer penalidade será precedida de processo administrativo próprio, nos termos da Lei Federal nº. 14.133/2021.

20.7. A personalidade jurídica poderá ser desconsiderada sempre que utilizada com abuso do direito para facilitar, encobrir ou dissimular a prática dos atos ilícitos previstos nesta Lei ou para provocar confusão patrimonial, e, nesse caso, todos os efeitos das sanções aplicadas à pessoa jurídica serão estendidos aos seus administradores e sócios com poderes de administração, a pessoa jurídica sucessora ou a empresa do mesmo ramo com relação de coligação ou controle, de fato ou de direito, com o sancionado, observados, em todos os casos, o contraditório, a ampla defesa e a obrigatoriedade de análise jurídica prévia.

21. DO PAGAMENTO

21.1. O pagamento será realizado em parcela única, após a entrega integral do objeto, mediante a apresentação da nota fiscal devidamente atestada pelo fiscal do contrato, comprovando o recebimento definitivo dos bens.

21.2. O pagamento será efetuado pela Prefeitura Municipal de Elói Mendes, creditado em



PREFEITURA MUNICIPAL DE ELÓI MENDES

Secretaria Municipal de Administração
Setor de Licitações

favor da LICITANTE VENCEDORA, através de ordem bancária contra a entidade bancária indicada na proposta (conforme modelo descrito abaixo), em que deverá ser efetivado o crédito, o qual ocorrerá em observância à Lei Federal nº 14.133/2021, devendo ser realizado em até 15 (quinze) dias posteriores à data de apresentação da competente nota fiscal/fatura:

BANCO:AGÊNCIA: CONTA CORRENTE: LOCALIDADE:

21.3. A nota fiscal/fatura deverá ser emitida em moeda corrente do país.

21.4. Para efeito de cada pagamento, a nota fiscal/fatura deverá estar acompanhada da prova de regularidade relativa à Seguridade Social (INSS) e do Fundo de Garantia por Tempo de Serviço (FGTS), demonstrando situação regular no cumprimento dos encargos sociais instituídos por lei; da prova de regularidade para com a Fazenda Federal, Estadual e Municipal do domicílio ou sede do licitante, ou outra equivalente, na forma da lei; da prova de inexistência de débitos inadimplidos perante a Justiça do Trabalho, mediante a apresentação de certidão negativa, nos termos do Título VII-A da Consolidação das Leis do Trabalho, aprovada pelo Decreto-Lei n.º 5.452, de 1º de maio de 1943; e da autorização de uso da Nota Fiscal Eletrônica.

21.5. No caso da não apresentação da documentação de que trata o item anterior ou estando o objeto em desacordo com as especificações e demais exigências do Edital, fica a Prefeitura Municipal de Elói Mendes autorizada a efetuar o pagamento, em sua integralidade, somente quando forem processadas as alterações e retificações determinadas, sem prejuízo da aplicação à LICITANTE VENCEDORA, das penalidades previstas neste instrumento e na Lei Federal nº 14.133/2021.

21.6. A Prefeitura Municipal de Elói Mendes poderá descontar do pagamento importâncias que, a qualquer título, lhes sejam devidas pela LICITANTE VENCEDORA, por força deste Edital e do contrato.

21.7. Quando ocorrer a situação prevista no 21.5., não correrá juros ou atualizações monetárias de natureza qualquer, sem prejuízo de outras penalidades previstas neste Termo de Referência.

21.8. Os documentos de cobrança deverão ser corretamente emitidos e, no caso de incorreção, serão devolvidos e o prazo para o pagamento contar-se-á da data de reapresentação da nota fiscal/fatura.

21.9. Ocorrendo atraso de pagamento por culpa exclusiva da Prefeitura Municipal de Elói Mendes, o pagamento será realizado acrescido de atualização financeira e sua apuração se fará desde a data de



PREFEITURA MUNICIPAL DE ELÓI MENDES

Secretaria Municipal de Administração
Setor de Licitações

seu vencimento até a data do efetivo pagamento e os juros de mora serão calculados à taxa de 0,5% (meio por cento) ao mês.

21.10. Para a hipótese definida no item anterior, a LICITANTE VENCEDORA fica obrigada a emitir fatura suplementar, identificando de forma clara que se trata de valor pertinente à atualização financeira originária de pagamento de fatura em atraso por inadimplemento da Unidade Requisitante.

21.11. A retenção do Imposto de Renda na Fonte e da Contribuição Previdenciária será feita em conformidade com o disposto nas Instruções Normativas/Manuais.

22. DO PREÇO, DO REAJUSTAMENTO EM SENTIDO ESTRITO E DO REQUILIBRIO ECONÔMICO DO CONTRATO

22.1. Os preços contratados serão fixos e irrevogáveis, pelo período de 12 (doze) meses a partir da data da apresentação da Proposta Comercial, ou da data da última repactuação.

22.2. O valor do contrato será fixo e irrevogável, porém poderá ser corrigido anualmente mediante requerimento da contratada, após o interregno mínimo de um ano, contado a partir da data da apresentação da proposta, tomando-se por base a data da apresentação da proposta.

22.3. A periodicidade do reajuste é anual, aplicado somente aos pagamentos de valores referentes a eventos físicos realizados a partir do 1º (primeiro) dia imediatamente subsequente ao término do 12º (décimo segundo) mês e, assim, sucessivamente, contado desde a data da apresentação da proposta e de acordo com a vigência do contrato.

22.4. Após a aplicação do reajuste nos termos deste documento, o novo valor da parcela ou saldo contratual terá vigência e passará a ser praticado, pelo próximo período de 01 (um) ano, sem reajuste adicional e, assim, sucessivamente, durante a existência jurídica do contrato.

22.4.1. Nos reajustes subsequentes ao primeiro, o intervalo mínimo de um ano será contado a partir dos efeitos financeiros do último reajuste.

22.5. No caso de atraso ou não divulgação do índice de reajustamento, o CONTRATANTE pagará à CONTRATADA a importância calculada pela última variação conhecida, liquidando a diferença correspondente tão logo seja divulgado o índice definitivo. Fica a CONTRATADA obrigada a apresentar memória de cálculo referente ao reajustamento de preços do valor remanescente, sempre



PREFEITURA MUNICIPAL DE ELÓI MENDES
Secretaria Municipal de Administração
Setor de Licitações

que este ocorrer.

22.5.1. Nas aferições finais, o índice utilizado para reajuste será, obrigatoriamente, o definitivo.

22.5.2. Caso o índice estabelecido para reajuste venha a ser extinto ou de qualquer forma não possa mais ser utilizado, será adotado, em substituição, o que vier a ser determinado pela legislação então em vigor.

22.5.3. Na ausência de previsão legal quanto ao índice substituto, caberá à Prefeitura Municipal de Elói Mendes indicar novo índice oficial, para reajustamento do preço do valor remanescente, por meio de termo aditivo.

22.6. O reajuste poderá ser realizado por apostilamento.

22.7. Para restabelecer o equilíbrio econômico-financeiro inicial do contrato em caso de força maior, caso fortuito ou fato do príncipe ou em decorrência de fatos imprevisíveis ou previsíveis de consequências incalculáveis, que inviabilizem a execução do contrato tal como pactuado, respeitada, em qualquer caso, a repartição objetiva de risco estabelecida no contrato.

22.7.1 Para fins do reequilíbrio econômico financeiro do contrato, as partes devem apresentar solicitação, anexando planilha detalhada dos custos do objeto, fazendo um comparativo com a composição dos custos para obtenção dos preços inicialmente contratados e planilha dos custos para fins do reequilíbrio econômico do contrato.

22.8. A extinção do contrato não configurará óbice para o reconhecimento do desequilíbrio econômico-financeiro, hipótese em que será concedida indenização por meio de termo indenizatório.

22.8.1. O pedido de restabelecimento do equilíbrio econômico-financeiro deverá ser formulado durante a vigência do contrato e antes de eventual prorrogação nos termos do art. 107, da Lei Federal nº 14.133/2021.

23. DA IMPUGNAÇÃO AO EDITAL E DO PEDIDO DE ESCLARECIMENTO

23.1. Até 03 (três) dias úteis antes da data designada para a abertura da sessão pública, qualquer pessoa poderá impugnar este Edital e/ou apresentar pedido de esclarecimento.

23.2. Impugnação e/ou pedido de esclarecimento deverão ser feitos exclusivamente por forma eletrônica no sistema, no endereço eletrônico <http://www.portaldecompraspublicas.com.br/>.



PREFEITURA MUNICIPAL DE ELÓI MENDES

Secretaria Municipal de Administração

Setor de Licitações

23.3. A resposta à impugnação ou ao pedido de esclarecimento será divulgada na plataforma <http://www.portaldecompraspublicas.com.br/> no prazo de até 03 (três) dias úteis, limitado ao último dia útil anterior à data da abertura do certame.

23.4. Acolhida a impugnação, que implique em eventual modificação no edital, culminará na definição e publicação de nova data para a realização do certame, desde que a alteração não comprometa a formulação das propostas.

23.5 As impugnações e pedidos de esclarecimentos não suspendem os prazos previstos no certame, salvo quando se amolda ao art. 55, parágrafo 1º, da Lei nº 14.133/2021.

23.5.1. A concessão de efeito suspensivo à impugnação é medida excepcional e deverá ser motivada pelo Pregoeiro, nos autos do processo de licitação.

23.6. As respostas aos pedidos de esclarecimentos serão divulgadas pelo sistema e vincularão os participantes e a administração.

23.7. As respostas às impugnações e aos esclarecimentos solicitados, bem como outros avisos de ordem geral, serão cadastradas no endereço eletrônico <http://www.portaldecompraspublicas.com.br/> sendo de responsabilidade dos licitantes, seu acompanhamento.

23.8. A petição de impugnação apresentada por empresa deve ser firmada por aquele que tem poderes de representação com login e senha no sistema de operacionalização do certame.

24. DAS DISPOSIÇÕES GERAIS

24.1. Será divulgada ata da sessão pública no sistema eletrônico.

24.2. Não havendo expediente ou ocorrendo qualquer fato superveniente que impeça a realização do certame na data marcada, a sessão será automaticamente transferida para o primeiro dia útil subsequente, no mesmo horário anteriormente estabelecido, desde que não haja comunicação em contrário, pelo Pregoeiro.

24.3. No julgamento das propostas e da habilitação, o Pregoeiro poderá sanar erros ou falhas que não alterem a substância das propostas, dos documentos e sua validade jurídica, mediante despacho fundamentado, registrado em ata e acessível a todos, atribuindo-lhes validade e eficácia para fins de habilitação e classificação.



PREFEITURA MUNICIPAL DE ELÓI MENDES

Secretaria Municipal de Administração Setor de Licitações

24.4. A homologação do resultado desta licitação não implicará direito à contratação.

24.5. As normas disciplinadoras da licitação serão sempre interpretadas em favor da ampliação da disputa entre os interessados, desde que não comprometam o interesse da Administração, o princípio da isonomia, a finalidade e a segurança da contratação.

24.6. Os licitantes assumem todos os custos de preparação e apresentação de suas propostas e a Administração não será, em nenhum caso, responsável por esses custos, independentemente da condução ou do resultado do processo licitatório.

24.7. Na contagem dos prazos estabelecidos neste Edital e seus Anexos, excluir-se-á o dia do começo e incluir-se-á o do vencimento, observadas as disposições do art. 183, da Lei Federal nº 14.133/2021.

24.8. O desatendimento de exigências formais não essenciais não importará o afastamento do licitante, desde que seja possível o aproveitamento do ato, observados os princípios da isonomia, do interesse público e do formalismo moderado.

24.9. O licitante é o responsável pela fidelidade e legitimidade das informações prestadas e dos documentos apresentados em qualquer fase da licitação.

24.9.1. A falsidade de qualquer documento apresentado ou a inverdade das informações nele contidas implicará a imediata desclassificação do proponente que o tiver apresentado, ou, caso tenha sido o vencedor, a rescisão do contrato ou do documento equivalente, sem prejuízo das demais sanções cabíveis.

24.10. Em caso de divergência entre disposições deste Edital e de seus anexos ou demais peças que compõem o processo, prevalecerá as deste Edital.

24.11. A Autoridade Competente, poderá revogar esta licitação por razões de interesse público decorrente de fato superveniente que constitua óbice manifesto e incontornável, ou anulá-lo por ilegalidade, de ofício ou por provocação de terceiros, salvo quando for viável a convalidação do ato ou do procedimento viciado, desde que observados os princípios da ampla defesa e contraditório.

24.11.1 A anulação da licitação induz à extinção do contrato.

24.11.2. A anulação da licitação por motivo de ilegalidade não gera obrigação de indenizar.



PREFEITURA MUNICIPAL DE ELÓI MENDES

**Secretaria Municipal de Administração
Setor de Licitações**

24.12. É facultado ao pregoeiro, em qualquer fase desta licitação, promover diligência destinada a esclarecer ou completar a instrução do processo.

24.13. Fica eleito o Município de Elói Mendes - MG para dirimir quaisquer dúvidas oriundas do presente Edital, renunciando as partes desde já a qualquer outro, por mais especial ou privilegiado que seja.

24.14. Esclarecimentos em relação a eventuais dúvidas de interpretação do presente Edital poderão ser obtidos junto a Prefeitura Municipal de Elói Mendes pelo e-mail pregoeletronico@eloimendes.mg.gov.br, nos dias úteis no horário das 08 às 17 horas.

24.15. Os casos omissos relativos à aplicabilidade do presente Edital serão sanados pela Prefeitura Municipal de Elói Mendes, obedecida a legislação vigente.

24.16. O acompanhamento dos resultados, recursos e atos pertinentes a este edital poderão ser consultados no endereço eletrônico <http://www.portaldecompraspublicas.com.br/>, que será atualizado a cada nova etapa do pregão.

24.17. Integram este Edital, para todos os fins e efeitos, os seguintes anexos:

ANEXO I – Objeto;

ANEXO II – Termo de Referência;

ANEXO III – Minuta de contrato;

ANEXO V – Modelo de Proposta Readequada

PREFEITURA MUNICIPAL DE ELOI MENDES, 28 de abril de 2026

Natal Donizetti Cadorini

Prefeito Municipal



PREFEITURA MUNICIPAL DE ELÓI MENDES

Secretaria Municipal de Administração
Setor de Licitações

PROCESSO LICITATÓRIO N°. 68/2026 – PREGÃO ELETRÔNICO N° 22/2026 ANEXO I - DO OBJETO

O objeto desta licitação é **AQUISIÇÃO DE MOTORES ELÉTRICOS PARA A ESTAÇÃO DE TRATAMENTO DE ÁGUA DO SAAE, CONFORME ESPECIFICAÇÕES ABAIXO DO ITEM, POR MENOR PREÇO POR ITEM.**

Seq.	Item	Descrição/Especificação	UN	Quantidade	Unitário
1	38866	MOTOR ELÉTRICO TRIFÁSICO DE INDUÇÃO - ROTOR DE GAIOLA, POTÊNCIA: 55 KW (75 HP-CV), 2 POLOS, BLINDADO, GRAU DE PROTEÇÃO: MÍNIMO IP55, TENSÃO NOMINAL 220/380/440 V, FREQUÊNCIA: 60 HZ E CARÇAÇA: 225S/M; CLASSE DE ISOLAMENTO: CLASSE F; FATOR DE SERVIÇO: 1,25; COMPATÍVEL COM OS CONJUNTOS MOTO-BOMBAS EXISTENTES.	UN	2.00	56.305.12



PREFEITURA MUNICIPAL DE ELÓI MENDES

Secretaria Municipal de Administração

Setor de Licitações

PROCESSO LICITATÓRIO N° 68/2026 – PREGÃO ELETRÔNICO N° 22/2026

ANEXO II - TERMO DE REFERÊNCIA

Obs.: O termo de referência é o documento que a(s) secretaria(s) solicitante(s) enviam ao setor de Licitações, sendo anexado ao Edital de forma complementar e informativo, porém com caráter vinculatório. Os mesmos itens e condições presentes no edital estão presentes neste termo.



PREFEITURA MUNICIPAL DE ELÓI MENDES

Gabinete do Prefeito Municipal

Conselho Municipal de Proteção e Defesa Civil - COMPDEC

TERMO DE REFERÊNCIA – LEI Nº 14.133/21 AQUISIÇÃO DE BENS COMUNS

1. OBJETO

AQUISIÇÃO MOTORES ELÉTRICOS PARA A ESTAÇÃO DE TRATAMENTO DE ÁGUA DO SAAE.

1.1. NATUREZA DO OBJETO:

<input type="checkbox"/>	Material de Consumo	<input checked="" type="checkbox"/>	Equipamento/Material Permanente
<input type="checkbox"/>	Serviço continuado	<input type="checkbox"/>	Serviço não continuado
<input type="checkbox"/>	Obra	<input type="checkbox"/>	Serviço de engenharia

1.2. FORMALIZAÇÃO DA CONTRATAÇÃO:

<input type="checkbox"/>	REGISTRO DE PREÇOS	<input checked="" type="checkbox"/>	CONTRATO	<input type="checkbox"/>	OUTRO
--------------------------	--------------------	-------------------------------------	-----------------	--------------------------	-------

1.3. QUANTITATIVO/ESPECIFICAÇÕES TÉCNICAS/VALORES DE REFERÊNCIA

Aquisição de motores elétricos para a Estação de Tratamento de Água do SAAE, conforme especificações abaixo:

QUANTI-DADE	UNIDADE	DESCRIÇÃO
02	UN	Motor Elétrico Trifásico de Indução - Rotor de Gaiola, Potência: 55 kW (75 HP-cv), 2 polos, blindado, Grau de proteção: mínimo IP55, Tensão Nominal 220/380/440 V, Frequência: 60 Hz e Carcaça: 225S/M; Classe de Isolamento: Classe F; Fator de Serviço: 1,25; compatível com os conjuntos moto-bombas existentes.

Garantia mínima: 12 (doze) meses, a contar da Emissão da Nota Fiscal.



PREFEITURA MUNICIPAL DE ELÓI MENDES

Gabinete do Prefeito Municipal

Conselho Municipal de Proteção e Defesa Civil - COMPDEC

Ano de fabricação: 2025/2026

Prazo de entrega: até 30 (trinta) dias corridos, contados a partir do recebimento da Autorização de Fornecimento, considerando o contexto decorrente da situação de emergência reconhecida pelos atos oficiais, bem como os prazos estabelecidos na Portaria nº 703, de 05 de março de 2026, do Ministério da Integração e do Desenvolvimento Regional/Secretaria Nacional de Proteção e Defesa Civil, a contratação deverá ser conduzida de modo a garantir a execução tempestiva das ações necessárias, sem prejuízo da realização de procedimento licitatório competitivo

Padrão de Referência: FABRICANTE WEG - W22 IR3 Premium Trifásico.

Considerando que os motores a serem adquiridos serão instalados em conjuntos moto-bomba já existentes na Estação de Tratamento de Água (ETA), torna-se imprescindível que os equipamentos apresentem total compatibilidade mecânica, elétrica e operacional com os sistemas atualmente em funcionamento.

A substituição dos motores danificados exige a observância rigorosa de parâmetros técnicos específicos, tais como potência, número de polos, tensão nominal, frequência, dimensões de carcaça, tipo de acoplamento, características construtivas e desempenho operacional, de modo a garantir a perfeita intercambialidade com os equipamentos existentes, sem a necessidade de adaptações estruturais, elétricas ou hidráulicas.

Ressalta-se que eventuais incompatibilidades podem comprometer o funcionamento dos conjuntos moto-bomba, ocasionando falhas operacionais, redução de eficiência, riscos à integridade dos equipamentos e interrupção no abastecimento de água, caracterizando prejuízo direto ao serviço público essencial.

Dessa forma, a referência adotada no presente instrumento decorre da necessidade de assegurar a continuidade operacional do sistema existente, sendo admitidos equipamentos equivalentes de outros fabricantes, desde que



PREFEITURA MUNICIPAL DE ELÓI MENDES

Gabinete do Prefeito Municipal

Conselho Municipal de Proteção e Defesa Civil - COMPDEC
comprovadamente atendam integralmente às especificações técnicas exigidas e
garantam a plena compatibilidade com os conjuntos instalados.

Dimensões:

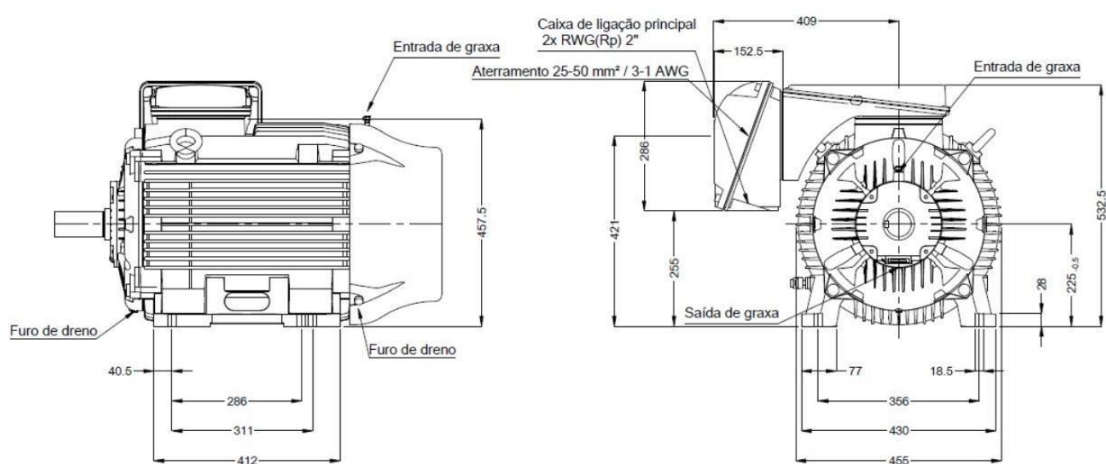



PREFEITURA MUNICIPAL DE ELÓI MENDES

Gabinete do Prefeito Municipal

Conselho Municipal de Proteção e Defesa Civil - COMPDEC

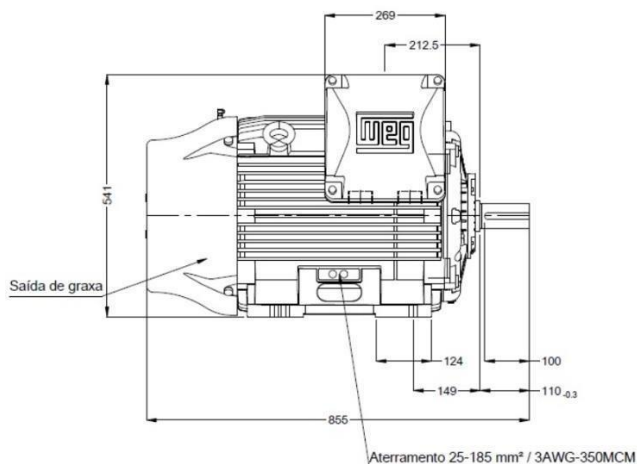

2. FUNDAMENTAÇÃO DA NECESSIDADE DA CONTRATAÇÃO

O município encontra-se em situação de anormalidade decorrente de evento climático extremo, caracterizado por fortes chuvas ocorridas no dia 25 de janeiro de 2026, que causaram enchentes em diversas localidades.

Como consequência direta, houve o alagamento de instalações da Estação de Tratamento de Água (ETA) do SAAE, entre elas a casa de bombas, o que resultou na danificação dos motores elétricos responsáveis pelo acionamento das bombas de recalque de água tratada, equipamentos essenciais para o funcionamento do sistema de abastecimento público.

A indisponibilidade desses motores compromete a continuidade do serviço público essencial de fornecimento de água potável, podendo ocasionar:

- Desabastecimento;
- Riscos à saúde pública;
- Prejuízos às atividades econômicas locais;
- Comprometimento de serviços essenciais como hospitais, escolas e



PREFEITURA MUNICIPAL DE ELÓI MENDES

Gabinete do Prefeito Municipal

Conselho Municipal de Proteção e Defesa Civil - COMPDEC
unidades administrativas.

Ressalta-se que o Decreto Estadual NE nº 91, de 4 de fevereiro de 2026, reconheceu o Decreto Municipal nº 3.350, de 27 de janeiro de 2026, e declarou SITUAÇÃO DE EMERGÊNCIA nas áreas do município afetadas pela chuva intensa, o que reforça a urgência na adoção de medidas imediatas para restabelecimento dos serviços essenciais.

Além disso, a Portaria nº 703, de 05 de março de 2026, do Ministério da Integração e do Desenvolvimento Regional/Secretaria Nacional de Proteção e Defesa Civil autorizou o empenho e transferência de recursos ao município para execução das ações de resposta referentes ao Processo SEI nº 59052.038585/2026-15.

Nesse contexto, evidencia-se a necessidade de recomposição dos equipamentos danificados, a fim de restabelecer e garantir a regularidade do sistema de abastecimento de água.

Contudo, considerando a análise realizada no âmbito do processo administrativo, especialmente quanto à estimativa de preços e à viabilidade de competição, verificou-se que a contratação pode ser realizada por meio de procedimento licitatório, sem prejuízo à continuidade do serviço público.

Dessa forma, opta-se pela realização de procedimento licitatório na modalidade Pregão Eletrônico, nos termos da Lei nº 14.133/2021, tendo em vista tratar-se de aquisição de bem comum, com especificações usuais de mercado e ampla competitividade entre fornecedores, assegurando a obtenção da proposta mais vantajosa para a Administração Pública.

3. DESCRIÇÃO DA SOLUÇÃO COMO UM TODO

Diante do cenário de situação de emergência em que se encontra o município, a aquisição dos motores mostra-se medida indispensável para o restabelecimento e a continuidade do serviço público essencial de abastecimento de água.

A solução proposta consiste na aquisição de motores elétricos compatíveis com os conjuntos moto-bomba existentes na Estação de Tratamento de Água (ETA), observando-se as especificações técnicas necessárias à plena intercambialidade e ao adequado funcionamento do sistema.



PREFEITURA MUNICIPAL DE ELÓI MENDES

Gabinete do Prefeito Municipal

Conselho Municipal de Proteção e Defesa Civil - COMPDEC

Considerando a análise técnica realizada no âmbito do processo administrativo, especialmente quanto à estimativa de preços e à viabilidade de competição, verificou-se que a contratação pode ser realizada por meio de procedimento licitatório, sem prejuízo à continuidade do serviço público.

A adoção da modalidade Pregão Eletrônico justifica-se por se tratar de aquisição de bem comum, com especificações técnicas padronizadas e amplamente disponíveis no mercado, possibilitando a competitividade entre fornecedores e a seleção da proposta mais vantajosa para a Administração Pública.

Ressalta-se que a presente solução considera:

- Danos causados por enchente às instalações da ETA;
- Comprometimento de serviço público essencial;
- Existência de Decreto Estadual que reconhece a situação de emergência.

A contratação deverá ser conduzida de forma a assegurar o cumprimento dos prazos estabelecidos na Portaria nº 703/2026, garantindo a execução tempestiva das ações necessárias.

4. REQUISITOS DA CONTRATAÇÃO

Sustentabilidade:

Além dos critérios de sustentabilidade eventualmente inseridos na descrição do objeto, devem ser atendidos os requisitos pertinentes estabelecidos no Guia Nacional de Contratações Sustentáveis.

Subcontratação

Não é admitida a subcontratação do objeto contratual.

Garantia da contratação

Não haverá exigência da garantia da contratação dos artigos 96 e seguintes da Lei nº 14.133, de 2021.

5. MODELO DE EXECUÇÃO DO OBJETO

Condições de Entrega

Prazo de entrega: **até 30 (trinta) dias corridos**, contados a partir do recebimento da Autorização de Fornecimento.

No ato da entrega, os produtos serão verificados e deverão estar de acordo com as
Rua Coronel Antônio Pedro Mendes, Nº 225 - Centro - Elói Mendes - MG - CEP 37110-000 - CNPJ 20.347.225/0001-26



PREFEITURA MUNICIPAL DE ELÓI MENDES

Gabinete do Prefeito Municipal

Conselho Municipal de Proteção e Defesa Civil - COMPDEC
especificações e normas técnicas apontadas no Termo de Referência. Verificada a não conformidade em qualquer um dos itens entregues, o município solicitará à CONTRATADA a imediata substituição.

Caso não seja possível a entrega na data assinalada, a empresa deverá comunicar as razões respectivas com pelo menos 5 (cinco) dias de antecedência para que qualquer pleito de prorrogação de prazo seja analisado, ressalvadas situações de caso fortuito e força maior.

Os bens deverão ser entregues na Estação de Tratamento de Água – ETA do SAAE, situada na Rodovia BR 491 - km 228 - Nº 1420 - Bairro São Cristóvão - Elói Mendes-MG, CEP: 37.110-000, de segunda a sexta-feira, no horário das 07:30 horas às 11:00 horas ou das 13:00 horas às 16:00 horas, por conta e risco da empresa; inclusive a descarga.

Nos preços propostos deverão estar inclusos todos os impostos, taxas e encargos devidos, frete, seguro, bem como quaisquer outras despesas diretas e indiretas, incidentes na execução do objeto desta licitação.

Caso uma nova remessa entregue em substituição a uma remessa rejeitada seja também objeto de rejeição, ou caso ocorram 03 (três) rejeições consecutivas, ficará demonstrada a incapacidade técnica do fornecedor de entregar os produtos/materiais objetos nas condições e especificações exigidas, e sujeitá-lo-á às penalidades previstas em Lei.

6. MODELO DE GESTÃO DO CONTRATO

O contrato deverá ser executado fielmente pelas partes, de acordo com as cláusulas avençadas e as normas da Lei nº 14.133, de 2021, e cada parte responderá pelas consequências de sua inexecução total ou parcial.

Em caso de impedimento, ordem de paralisação ou suspensão do contrato, o cronograma de execução será prorrogado automaticamente pelo tempo correspondente, anotadas tais circunstâncias mediante simples apostila.

As comunicações entre o órgão ou entidade e a contratada devem ser realizadas por escrito sempre que o ato exigir tal formalidade, admitindo-se o uso de mensagem eletrônica para esse fim.

O órgão ou entidade poderá convocar representante da empresa para adoção de providências que devam ser cumpridas de imediato.

Após a assinatura do contrato ou instrumento equivalente, o órgão ou entidade poderá convocar o representante da empresa contratada para reunião inicial para apresentação do plano de fiscalização, que conterá informações acerca das obrigações contratuais, dos mecanismos de fiscalização, das estratégias para execução do objeto, do



PREFEITURA MUNICIPAL DE ELÓI MENDES

Gabinete do Prefeito Municipal

Conselho Municipal de Proteção e Defesa Civil - COMPDEC

plano complementar de execução da contratada, quando houver, do método de aferição dos resultados e das sanções aplicáveis, dentre outros.

Fiscalização

A execução do contrato deverá ser acompanhada e fiscalizada pelo(s) fiscal(is) do contrato, ou pelos respectivos substitutos (Lei nº 14.133, de 2021, art. 117, caput).

Fiscalização Técnica

O fiscal técnico do contrato acompanhará a execução do contrato, para que sejam cumpridas todas as condições estabelecidas no contrato, de modo a assegurar os melhores resultados para a Administração. (Decreto nº 11.246, de 2022, art. 22, VI);

O fiscal técnico do contrato anotará no histórico de gerenciamento do contrato todas as ocorrências relacionadas à execução do contrato, com a descrição do que for necessário para a regularização das faltas ou dos defeitos observados. (Lei nº 14.133, de 2021, art. 117, §1º);

Identificada qualquer inexatidão ou irregularidade, o fiscal técnico do contrato emitirá notificações para a correção da execução do contrato, determinando prazo para a correção.

O fiscal técnico do contrato informará ao gestor do contrato, em tempo hábil, a situação que demandar decisão ou adoção de medidas que ultrapassem sua competência, para que adote as medidas necessárias e saneadoras, se for o caso.

No caso de ocorrências que possam inviabilizar a execução do contrato nas datas aprezadas, o fiscal técnico do contrato comunicará o fato imediatamente ao gestor do contrato. O fiscal técnico do contrato comunicará ao gestor do contrato, em tempo hábil, o término do contrato sob sua responsabilidade, com vistas à renovação tempestiva ou à prorrogação contratual

Fiscalização Administrativa

O fiscal administrativo do contrato verificará a manutenção das condições de habilitação da contratada, acompanhará o empenho, o pagamento, as garantias, as glosas e a formalização de apostilamento e termos aditivos, solicitando quaisquer documentos comprobatórios pertinentes, caso necessário.

- a. Caso ocorra descumprimento das obrigações contratuais, o fiscal administrativo do contrato atuará tempestivamente na solução do problema, reportando ao gestor do contrato para que tome as providências cabíveis, quando ultrapassar a sua competência;



PREFEITURA MUNICIPAL DE ELÓI MENDES

Gabinete do Prefeito Municipal

Conselho Municipal de Proteção e Defesa Civil - COMPDEC

Gestor do Contrato

O gestor do contrato coordenará a atualização do processo de acompanhamento e fiscalização do contrato contendo todos os registros formais da execução no histórico de gerenciamento do contrato, a exemplo da ordem de serviço, do registro de ocorrências, das alterações e das prorrogações contratuais, elaborando relatório com vistas à verificação da necessidade de adequações do contrato para fins de atendimento da finalidade da administração.

O gestor do contrato acompanhará os registros realizados pelos fiscais do contrato, de todas as ocorrências relacionadas à execução do contrato e as medidas adotadas, informando, se for o caso, à autoridade superior àquelas que ultrapassarem a sua competência.

O gestor do contrato acompanhará a manutenção das condições de habilitação da contratada, para fins de empenho de despesa e pagamento, e anotará os problemas que obstem o fluxo normal da liquidação e do pagamento da despesa no relatório de riscos eventuais.

O gestor do contrato deverá enviar a documentação pertinente ao setor de contratos para a formalização dos procedimentos de liquidação e pagamento, no valor dimensionado pela fiscalização e gestão nos termos do contrato.

7. CRITÉRIOS DE MEDIÇÃO E DE PAGAMENTO

Recebimento

Os bens serão recebidos provisoriamente, de forma sumária, no ato da entrega, juntamente com a nota fiscal ou instrumento de cobrança equivalente, pelo(a) responsável pelo acompanhamento e fiscalização do contrato, para efeito de posterior verificação de sua conformidade com as especificações constantes no Termo de Referência e na proposta.

Os bens poderão ser rejeitados, no todo ou em parte, inclusive antes do recebimento provisório, quando em desacordo com as especificações constantes no Termo de Referência e na proposta, devendo ser substituídos no prazo de 10 (dez) dias, a contar da notificação da contratada, às suas custas, sem prejuízo da aplicação das penalidades.

O recebimento definitivo ocorrerá no prazo de 2 (dois) dias úteis, a contar do recebimento da nota fiscal ou instrumento de cobrança equivalente pela Administração, após a verificação da qualidade e quantidade do material e consequente aceitação mediante termo detalhado.



PREFEITURA MUNICIPAL DE ELÓI MENDES

Gabinete do Prefeito Municipal

Conselho Municipal de Proteção e Defesa Civil - COMPDEC

Para as contratações decorrentes de despesas cujos valores não ultrapassem o limite de que trata do art. 75 da Lei nº 14.133, de 2021, o prazo máximo para o recebimento definitivo será de até 2 (dois) dias úteis.

O prazo para recebimento definitivo poderá ser excepcionalmente prorrogado, de forma justificada, por igual período, quando houver necessidade de diligências para a aferição do atendimento das exigências contratuais.

No caso de controvérsia sobre a execução do objeto, quanto à dimensão, qualidade e quantidade, deverá ser observado o teor do art. 143 da Lei nº 14.133, de 2021, comunicando-se à empresa para emissão de Nota Fiscal no que pertine à parcela incontroversa da execução do objeto, para efeito de liquidação e pagamento.

O prazo para a solução, pelo contratado, de inconsistências na execução do objeto ou de saneamento da nota fiscal ou de instrumento de cobrança equivalente, verificadas pela Administração durante a análise prévia à liquidação de despesa, não será computado para os fins do recebimento definitivo.

O recebimento provisório ou definitivo não excluirá a responsabilidade civil pela solidez e pela segurança dos bens nem a responsabilidade ético-profissional pela perfeita execução do contrato.

Liquidação

Recebida a Nota Fiscal ou documento de cobrança equivalente, correrá o prazo de dez dias úteis para fins de liquidação, na forma desta seção.

Para fins de liquidação, o setor competente deverá verificar se a nota fiscal ou instrumento de cobrança equivalente apresentado expressa os elementos necessários e essenciais do documento, tais como:

- a. o prazo de validade;
- b. a data da emissão;
- c. os dados do contrato e do órgão contratante;
- d. o período respectivo de execução do contrato;
- e. o valor a pagar; e
- f. eventual destaque do valor de retenções tributárias cabíveis.

Havendo erro na apresentação da nota fiscal ou instrumento de cobrança equivalente, ou circunstância que impeça a liquidação da despesa, esta ficará sobrestada até que o contratado providencie as medidas saneadoras, reiniciando-se o prazo após a comprovação da regularização da situação, sem ônus ao contratante;



PREFEITURA MUNICIPAL DE ELÓI MENDES

Gabinete do Prefeito Municipal

Conselho Municipal de Proteção e Defesa Civil - COMPDEC

A nota fiscal ou instrumento de cobrança equivalente deverá ser obrigatoriamente acompanhado da comprovação da regularidade fiscal.

A Autarquia poderá realizar consulta aos sites de órgãos compatíveis para: a) verificar a manutenção das condições de habilitação exigidas no edital; b) identificar possível razão que impeça a participação em licitação, no âmbito do órgão ou entidade, proibição de contratar com o Poder Público, bem como ocorrências impeditivas indiretas.

Constatando-se, junto aos sites de órgãos compatíveis, a situação de irregularidade do contratado, será providenciada sua notificação, por escrito, para que, no prazo de 5 (cinco) dias úteis, regularize sua situação ou, no mesmo prazo, apresente sua defesa. O prazo poderá ser prorrogado uma vez, por igual período, a critério do contratante.

Não havendo regularização ou sendo a defesa considerada improcedente, o contratante deverá comunicar aos órgãos responsáveis pela fiscalização da regularidade fiscal quanto à inadimplência do contratado, bem como quanto à existência de pagamento a ser efetuado, para que sejam acionados os meios pertinentes e necessários para garantir o recebimento de seus créditos.

Persistindo a irregularidade, o contratante deverá adotar as medidas necessárias à rescisão contratual nos autos do processo administrativo correspondente, assegurada ao contratado a ampla defesa.

Havendo a efetiva execução do objeto, os pagamentos serão realizados normalmente, até que se decida pela rescisão do contrato, caso o contratado não regularize sua situação.

Prazo de pagamento

O pagamento será efetuado no prazo de até 10 (dez) dias úteis contados da finalização da liquidação da despesa, conforme seção anterior.

No caso de atraso pelo Contratante, os valores devidos ao contratado serão atualizados monetariamente entre o termo final do prazo de pagamento até a data de sua efetiva realização, mediante aplicação do índice INPC de correção monetária.

Forma de pagamento

O pagamento será realizado por meio de ordem bancária, para crédito em banco, agência e conta corrente indicados pelo contratado.

Será considerada data do pagamento o dia em que constar como emitida a ordem bancária para pagamento.

Quando do pagamento, será efetuada a retenção tributária prevista na legislação

Rua Coronel Antônio Pedro Mendes, Nº 225 - Centro - Elói Mendes - MG - CEP 37110-000 - CNPJ 20.347.225/0001-26



PREFEITURA MUNICIPAL DE ELÓI MENDES

Gabinete do Prefeito Municipal

Conselho Municipal de Proteção e Defesa Civil - COMPDEC

aplicável.

Independentemente do percentual de tributo inserido na planilha, quando houver, serão retidos na fonte, quando da realização do pagamento, os percentuais estabelecidos na legislação vigente.

O contratado regularmente optante pelo Simples Nacional, nos termos da Lei Complementar nº 123, de 2006, não sofrerá a retenção tributária quanto aos impostos e contribuições abrangidos por aquele regime. No entanto, o pagamento ficará condicionado à apresentação de comprovação, por meio de documento oficial, de que faz jus ao tratamento tributário favorecido previsto na referida Lei Complementar.

8. FORMA E CRITÉRIOS DE SELEÇÃO DO FORNECEDOR E FORMA DE FORNECIMENTO

Forma de seleção e critério de julgamento da proposta

O fornecedor será selecionado por meio da realização de procedimento licitatório na modalidade Pregão Eletrônico, com adoção do critério de julgamento pelo menor preço por item.

Forma de fornecimento

O fornecimento do objeto será ÚNICO/INTEGRAL.

Exigências de habilitação

Para fins de habilitação, deverá o licitante comprovar os seguintes requisitos: Apresentar os documentos listados no **edital**, na FASE DE HABILITAÇÃO, listados nas tabelas DA HABILITAÇÃO JURÍDICA, DA QUALIFICAÇÃO TÉCNICA e DA REGULARIDADE FISCAL E TRABALHISTA.

9. ESTIMATIVAS DO VALOR DA CONTRATAÇÃO

10. O custo estimado total da contratação é de R\$ 112.610,24 (cento e doze mil, seiscentos e dez reais e vinte e quatro centavos), valor de referência da aquisição pretendida.

11. ADEQUAÇÃO ORÇAMENTÁRIA

As despesas decorrentes da presente contratação serão atendidas pela seguinte dotação:

Dotação: 461, fonte 1.503.00 e 1.500.99.



PREFEITURA MUNICIPAL DE ELÓI MENDES

Gabinete do Prefeito Municipal

Conselho Municipal de Proteção e Defesa Civil - COMPDEC

Elói Mendes, 19 de março de 2026.

CARLOS HENRIQUE CRABBI DE OLIVEIRA

Representante da Secretaria Municipal de Obras
Públicas e Serviços Urbanos

BRUNO AMBROSIO COELHO

Representante da Secretaria Municipal de Educação



PREFEITURA MUNICIPAL DE ELÓI MENDES

Secretaria Municipal de Administração

Setor de Licitações

2.1.3 – O contrato não poderá ser prorrogado quando o contratado tiver sido penalizado nas sanções de declaração de inidoneidade ou impedimento de licitar e contratar com poder público, observadas as abrangências de aplicação.

CLÁUSULA TERCEIRA – MODELO DE EXECUÇÃO E GESTÃO CONTRATUAL (ART.92, IV, VII e XVIII)

3 – O regime de execução contratual, os modelos de gestão e execução, assim como os prazos e condições de conclusão, entrega, observação e recebimento do objeto constam no Termo de Referência, anexo a este Contrato.

CLÁUSULA QUARTA – DA SUBCONTRATAÇÃO

4.1 – Não será admitida a subcontratação do objeto contratual.

CLÁUSULA QUINTA - PREÇO

5.1 – O valor total da contratação é de R\$ XXXXXXXX.

5.2 – No valor acima estão incluídas todas as despesas ordinárias diretas e indiretas decorrentes da execução do objeto, inclusive tributos e/ou impostos, encargos sociais, trabalhistas, previdenciários, fiscais e comerciais incidentes, taxa de administração, frete, seguro e outros necessários ao cumprimento integral do objeto da contratação.

5.3 – O valor acima é estimativo, de forma que os pagamentos devidos ao contratado dependerão dos quantitativos efetivamente fornecidos.

CLÁUSULA SEXTA - DAS CONDIÇÕES DE PAGAMENTO (ART. 92, V e VI)

6.1 – O prazo para pagamento ao contratado e demais condições a ele referentes encontram-se definidos no termo de referência que é parte integrante deste contrato.

6.2 - O pagamento será efetuado pela Secretaria Municipal de Finanças, através da Tesouraria, por crédito em conta bancária, mensalmente, no 15º (décimo quinto) dia útil após a apresentação dos documentos fiscais devidos do efetivo fornecimento requisitado na ordem de Fornecimento expedida pelo Encarregado de Compras do Município, **devendo constar no corpo da Nota Fiscal os números das Autorizações De Fornecimento.**

6.3 - Para a execução do pagamento de que trata o item anterior a licitante vencedora deverá fazer constar nota fiscal correspondente emitida, sem rasura, em letra bem legível em nome do Município de Eloi Mendes – Prefeitura, CNPJ nº 20.347.225/0001-26, o número de sua conta bancária, o nome do Banco e a respectiva Agência em que deverá ser creditado o valor devido pela remuneração apurada.

6.4 - A nota fiscal correspondente deverá ser entregue pela licitante vencedora, diretamente ao representante da Prefeitura Municipal de Eloi Mendes, que somente atestará a entrega das mercadorias e liberará a referida nota fiscal para pagamento, quando cumpridas, pela licitante vencedora, todas as condições pactuadas.



PREFEITURA MUNICIPAL DE ELÓI MENDES

Secretaria Municipal de Administração

Setor de Licitações

PROCESSO LICITATÓRIO Nº 68/2026 – PREGÃO ELETRÔNICO Nº 22/2026

ANEXO III – MINUTA DE CONTRATO

Contrato nº XXX/202X	PREGÃO ELETRÔNICO nº 22/2026	Processo nº 68/2026
Fornecedor:	CPNJ:	
Objeto: AQUISIÇÃO DE MOTORES ELÉTRICOS PARA A ESTAÇÃO DE TRATAMENTO DE ÁGUA DO SAAE, CONFORME ESPECIFICAÇÕES ABAIXO:		
Valor: R\$		
Início vigência:	Final vigência:	

CONTRATO ADMINISTRATIVO Nº XXX/202X

O **MUNICÍPIO DE ELOI MENDES-MG**, neste ato designado simplesmente **CONTRATANTE** e representado por seu Prefeito Municipal NATAL DONIZETTI CADORINI, brasileiro, solteiro, CPF nº 001.XXX.XXX-62, residente e domiciliado na cidade de Varginha - MG e a empresa XXXXXXXX, inscrita no CNPJ sob o nº XXXXXXXX, estabelecida na cidade de XXXXXXXX, na XXXXXXXX, bairro XXXXXXXX, CEP XXXXXXXX, neste ato designada simplesmente **CONTRATADA**, e representada pelo Sr(a). XXXXXXXX, CPF nº XXXXXXXX, resolvem celebrar o presente Contrato, de acordo com o Processo Licitatório nº 68/2026 decorrente do PREGÃO ELETRÔNICO nº 22/2026, observadas as disposições da Lei nº 14.133, de 1º de abril de 2021, Decreto Municipal 3.303, de 02 de janeiro de 2024 e Decreto Municipal nº 3.310, de 24 de janeiro de 2024, mediante as cláusulas e condições seguintes:

CLÁUSULA PRIMEIRA - DO OBJETO

1.1 - A CONTRATADA obriga-se AQUISIÇÃO DE MOTORES ELÉTRICOS PARA A ESTAÇÃO DE TRATAMENTO DE ÁGUA DO SAAE, CONFORME ESPECIFICAÇÕES ABAIXO:, nas condições estabelecidas no Termo de Referência, que é parte integrante deste, conforme relação detalhada abaixo:

1.2 – Vinculam esta contratação, independente de transcrição:

1.2.1 – O Termo de Referência;

1.2.2 – A proposta do contratado;

1.2.3 – Eventuais documentos anexos dos documentos supracitados.

CLÁUSULA SEGUNDA – DA VIGÊNCIA E DA PRORROGAÇÃO

2.1 – O prazo de vigência da contratação é até XXXXXXXX, na forma do art. 105, da Lei 14.133/2021.

2.1.1 – O contratado não tem direito subjetivo à prorrogação contratual.

2.1.2 – Havendo necessidade de prorrogação contratual esta será promovida mediante termo aditivo, ressalvadas as providências cabíveis no caso de culpa do contratado, previstas neste instrumento.



PREFEITURA MUNICIPAL DE ELÓI MENDES

Secretaria Municipal de Administração

Setor de Licitações

6.5 - Em caso de irregularidade na emissão dos documentos fiscais, o prazo de pagamento será contado a partir de sua reapresentação, desde que devidamente regularizados.

CLÁUSULA SÉTIMA – DO REAJUSTE (ART. 92, V)

7.1 – Os preços inicialmente contratados são fixos e irreeajustáveis no prazo de um ano, contado da data do orçamento estimado.

CLÁUSULA OITAVA – DAS DOTAÇÕES ORÇAMENTÁRIAS (ART. 92, VIII)

8.1 - Os recursos necessários ao atendimento das despesas correrão à conta das dotações orçamentárias correspondentes do exercício da Secretaria Municipal, conforme tabela:

Reduzido	Dotação	Descrição da Dotação
637	02.09.03-4490.52.00-06.182.0104-4.252	GESTÃO DAS AÇÕES DO PROGRAMA DE PROTEÇÃO E DEFESA CIVIL.
637	02.09.03-4490.52.00-06.182.0104-4.252	GESTÃO DAS AÇÕES DO PROGRAMA DE PROTEÇÃO E DEFESA CIVIL.

CLÁUSULA NONA – DO REEQUILÍBRIO ECONÔMICO FINANCEIRO

9.1- O valor pactuado poderá ser revisto mediante solicitação do contratado com vistas à manutenção do equilíbrio econômico-financeiro do contrato, conforme disposições da Lei Federal nº 14.133/2021, Portaria Municipal nº 3.831, de 29 de março de 2023 e Decreto Municipal nº 3.303, de 02 de janeiro de 2024, devendo a análise ser promovida pelo gestor do contrato na forma e prazo previsto pela legislação vigente.

CLÁUSULA DÉCIMA - DA ALTERAÇÃO CONTRATUAL (ART. 124)

10.1 - Este contrato poderá ser alterado, com as devidas justificativas, nos termos e condições previstas nos termos do artigo 124 e seguintes da Lei nº. 14.133/2021, Decreto Municipal nº 3.303, de 02 de janeiro de 2024.

10.2 – O contratado é obrigado a aceitar, nas mesmas condições contratuais, os acréscimos ou supressões que se fizerem necessários, até o limite de 25% (vinte e cinco por cento) do valor inicial atualizado do contrato.

10.3 – As alterações contratuais deverão ser promovidas mediante celebração de termo aditivo, submetido à prévia aprovação da unidade de assessoria jurídica do contratante, salvo nos casos de justificada necessidade de antecipação de seus efeitos, hipótese em que a formalização do aditivo deverá ocorrer no prazo máximo de 1 (um) mês (art. 132 da Lei nº 14.133, de 2021).

10.4 – Registros que não caracterizam alteração do contrato podem ser realizados por simples apostila, dispensada a celebração de termo aditivo, na forma do art. 136 da Lei nº 14.133, de 2021.

CLÁUSULA DÉCIMA PRIMEIRA - DO LOCAL DE ENTREGA



PREFEITURA MUNICIPAL DE ELÓI MENDES

Secretaria Municipal de Administração

Setor de Licitações

11.1 - Os materiais e/ou serviços, objeto da licitação, serão entregues após o recebimento da Autorização de Fornecimento, na **Rua Coronel Horácio Alves Pereira, 335, Centro, na cidade de Elói Mendes-MG – Sede da Secretaria Municipal de Finanças** e também de forma remota.

11.2 - A Prefeitura Municipal de Eloi Mendes - MG reserva-se o direito de não receber os produtos em desacordo com o previsto no termo de referência, podendo cancelar o contrato na forma da legislação vigente.

11.3 - A contratada é obrigada a substituir, de imediato e às suas expensas, produtos que se verificarem irregulares.

11.4 - O objeto licitado deverá ser entregue em até 30 DIAS após recebimento da autorização de fornecimento.

CLÁUSULA DÉCIMA SEGUNDA – DAS OBRIGAÇÕES DO CONTRATANTE (ART. 92, X, XI e XIV)

12.1 – São obrigações do Contratante:

12.1.1 – Exigir o cumprimento de todas as obrigações assumidas pelo Contratado, de acordo com o contrato e seus anexos;

12.1.2 – Receber o objeto no prazo e condições estabelecidas no Termo de Referência;

12.1.3 – Notificar o Contratado, por escrito, sobre vícios, defeitos ou incorreções verificadas no objeto fornecido, para que seja por ele substituído, reparado ou corrigido, no total ou em parte, às suas expensas;

12.1.4 – Acompanhar e fiscalizar a execução do contrato e o cumprimento das obrigações pelo Contratado;

12.1.5 – Efetuar o pagamento ao Contratado do valor correspondente ao fornecimento do objeto, no prazo, forma e condições estabelecidos no presente Contrato e no Termo de Referência.

12.1.6 – Aplicar ao Contratado as sanções previstas na lei e neste Contrato;

12.1.7 – Cientificar, sempre que necessário, o órgão de assessoramento jurídico do Município e a Secretaria Municipal de Administração para adoção das medidas cabíveis quando do descumprimento de obrigações pelo Contratado;

12.1.8 – Explicitamente emitir decisão sobre todas as solicitações e reclamações relacionadas a execução do presente contrato, ressalvados os requerimentos manifestamente impertinentes, meramente protelatórios ou de nenhum interesse para boa execução do ajuste;

12.1.9 – A administração terá o prazo de 60 (sessenta) dias, a contar da data do protocolo do requerimento para decidir, admitida a prorrogação motivada, por igual período;

12.1.10 – Responder eventuais pedidos de restabelecimento do equilíbrio econômico-financeiro feitos pelos contratados no prazo máximo de 60 (sessenta) dias;

12.1.11 – Notificar os emitentes das garantias quanto ao início de processo administrativo para apuração de descumprimento de cláusulas contratuais;



PREFEITURA MUNICIPAL DE ELÓI MENDES

Secretaria Municipal de Administração

Setor de Licitações

12.1.12 – Notificar previamente o contratado, por intermédio do Encarregado de Contratações e Serviços Administrativos, em caso de identificação de irregularidade na execução das cláusulas contratuais;

12.2 – A Administração não responderá por quaisquer compromissos assumidos pelo Contratado com terceiros, ainda que vinculados à execução do contrato, bem como por qualquer dano causado a terceiros em decorrência de ato do Contratado, de seus empregados, prepostos ou subordinados.

CLÁUSULA DÉCIMA TERCEIRA – DAS OBRIGAÇÕES DO CONTRATADO (ART. 92, XIV, XVI e XVII)

13.1 – O Contratado deve cumprir todas as obrigações constantes deste Contrato e em seus anexos, assumindo como exclusivamente seus os riscos e as despesas decorrentes da boa e perfeita execução do objeto, observando, ainda, as obrigações a seguir dispostas:

13.2 – Entregar o objeto acompanhado do manual do usuário, com uma versão em português, e da relação da rede de assistência técnica autorizada;

13.3 – Responsabilizar-se pelos vícios e danos decorrentes do objeto, de acordo com o Código de Defesa do Consumidor (Lei nº 8.078, de 1990);

13.4 – Comunicar ao contratante, no prazo máximo de 24 (vinte e quatro) horas que antecede a data da entrega, os motivos que impossibilitem o cumprimento do prazo previsto, com a devida comprovação;

13.5 – Atender às determinações regulares emitidas pelo fiscal ou gestor do contrato ou autoridade superior (art. 137, II, da Lei nº 14.133, de 2021) e prestar todo esclarecimento ou informação por eles solicitados;

13.6 – Reparar, corrigir, remover, reconstruir ou substituir, às suas expensas, no total ou em parte, no prazo fixado pelo fiscal do contrato, os bens nos quais se verificarem vícios, defeitos ou incorreções resultantes da execução ou dos materiais empregados;

13.7 – Responsabilizar-se pelos vícios e danos decorrentes da execução do objeto, bem como por todo e qualquer dano causado à Administração ou terceiros, não reduzindo essa responsabilidade a fiscalização ou o acompanhamento da execução contratual pelo contratante, que ficará autorizado a descontar dos pagamentos devidos ou da garantia, caso exigida, o valor correspondente aos danos sofridos;

13.8 – Quando não for possível a verificação da regularidade no Sistema de Cadastro de Fornecedores – SICAF, o contratado deverá entregar ao setor responsável pela fiscalização do contrato, junto com a Nota Fiscal para fins de pagamento, os seguintes documentos:

1) prova de regularidade relativa à Seguridade Social;



PREFEITURA MUNICIPAL DE ELÓI MENDES

Secretaria Municipal de Administração

Setor de Licitações

2) certidão conjunta relativa aos tributos federais e à Dívida Ativa da União;

3) certidões que comprovem a regularidade perante a Fazenda Estadual ou Distrital do domicílio ou sede do contratado;

4) Certidão de Regularidade do FGTS – CRF; e

5) Certidão Negativa de Débitos Trabalhistas – CNDT;

13.9 – Responsabilizar-se pelo cumprimento de todas as obrigações trabalhistas, previdenciárias, fiscais, comerciais e as demais previstas em legislação específica, cuja inadimplência não transfere a responsabilidade ao contratante e não poderá onerar o objeto do contrato;

13.10 – Comunicar ao Fiscal do contrato, no prazo de 24 (vinte e quatro) horas, qualquer ocorrência anormal ou acidente que se verifique no local da execução do objeto contratual.

13.11 – Paralisar, por determinação do contratante, qualquer atividade que não esteja sendo executada de acordo com a boa técnica ou que ponha em risco a segurança de pessoas ou bens de terceiros.

13.12 – Manter durante toda a vigência do contrato, em compatibilidade com as obrigações assumidas, todas as condições exigidas para qualificação na contratação direta;

13.13 – Cumprir, durante todo o período de execução do contrato, a reserva de cargos prevista em lei para pessoa com deficiência, para reabilitado da Previdência Social ou para aprendiz, bem como as reservas de cargos previstas na legislação (art. 116, da Lei n.º 14.133, de 2021);

13.14 – Comprovar a reserva de cargos a que se refere a cláusula acima, no prazo fixado pelo fiscal do contrato, com a indicação dos empregados que preencheram as referidas vagas (art. 116, parágrafo único, da Lei n.º 14.133, de 2021);

13.15 – Guardar sigilo sobre todas as informações obtidas em decorrência do cumprimento do contrato;

13.16 – Arcar com o ônus decorrente de eventual equívoco no dimensionamento dos quantitativos de sua proposta, inclusive quanto aos custos variáveis decorrentes de fatores futuros e incertos, devendo complementá-los, caso o previsto inicialmente em sua proposta não seja satisfatório para o atendimento do objeto da contratação, exceto quando ocorrer algum dos eventos arrolados no art. 124, II, d, da Lei nº 14.133, de 2021.



PREFEITURA MUNICIPAL DE ELÓI MENDES

Secretaria Municipal de Administração

Setor de Licitações

13.17 – Cumprir, além dos postulados legais vigentes de âmbito federal, estadual ou municipal, as normas de segurança do contratante;

13.18 – Alocar os empregados necessários, com habilitação e conhecimento adequados, ao perfeito cumprimento das cláusulas deste contrato, fornecendo os materiais, equipamentos, ferramentas e utensílios demandados, cuja quantidade, qualidade e tecnologia deverão atender às recomendações de boa técnica e a legislação de regência;

13.19 – Orientar e treinar seus empregados sobre os deveres previstos na Lei nº 13.709, de 14 de agosto de 2018, adotando medidas eficazes para proteção de dados pessoais a que tenha acesso por força da execução deste contrato;

13.20 – Conduzir os trabalhos com estrita observância às normas da legislação pertinente, cumprindo as determinações dos Poderes Públicos, mantendo sempre limpo o local de execução do objeto e nas melhores condições de segurança, higiene e disciplina.

13.21 – Submeter previamente, por escrito, ao contratante, para análise e aprovação, quaisquer mudanças nos métodos executivos que fujam às especificações do memorial descritivo ou instrumento congêneres.

13.22 – Não permitir a utilização de qualquer trabalho do menor de dezesseis anos, exceto na condição de aprendiz para os maiores de quatorze anos, nem permitir a utilização do trabalho do menor de dezoito anos em trabalho noturno, perigoso ou insalubres.

CLÁUSULA DÉCIMA QUARTA – DA GARANTIA DA EXECUÇÃO (ART. 92, XII)

14.1 – Não haverá exigência de garantia contratual da execução.

CLÁUSULA DÉCIMA QUINTA – DAS INFRAÇÕES E SANÇÕES ADMINISTRATIVAS (ART. 92, XIV)

15.1 – Comete infração administrativa, nos termos da Lei Federal nº 14.133/2021, o contratado que:

- a) der causa à inexecução parcial do contrato;
- b) der causa à inexecução parcial do contrato que cause grave dano à Administração ou ao funcionamento dos serviços públicos ou ao interesse coletivo;
- c) der causa à inexecução total do contrato;



PREFEITURA MUNICIPAL DE ELÓI MENDES

Secretaria Municipal de Administração

Setor de Licitações

- d) ensejar o retardamento da execução ou da entrega do objeto da contratação sem motivo justificado;
- e) apresentar documentação falsa ou prestar declaração falsa durante a execução do contrato;
- f) praticar ato fraudulento na execução do contrato;
- g) comportar-se de modo inidôneo ou cometer fraude de qualquer natureza;
- h) praticar ato lesivo previsto no art. 5º da Lei nº 12.846, de 1º de agosto de 2013.

15.2 – Serão aplicadas ao contratado que incorrer nas infrações acima descritas as seguintes sanções:

i. **Advertência**, quando o contratado der causa à inexecução parcial do contrato, sempre que não se justificar a imposição de penalidade mais grave (art. 156, §2º, da Lei nº 14.133, de 2021);

ii. **Impedimento de licitar e contratar**, quando praticadas as condutas descritas nas alíneas “b”, “c” e “d” do subitem acima deste Contrato, sempre que não se justificar a imposição de penalidade mais grave (art. 156, § 4º, da Lei nº 14.133, de 2021);

iii. **Declaração de inidoneidade para licitar e contratar**, quando praticadas as condutas descritas nas alíneas “e”, “f”, “g” e “h” do subitem acima deste Contrato, bem como nas alíneas “b”, “c” e “d”, que justifiquem a imposição de penalidade mais grave (art. 156, §5º, da Lei nº 14.133, de 2021).

iv. **Multa:**

a. Moratória de 2% (dois por cento) por dia de atraso injustificado sobre o valor da parcela inadimplida, até o limite de 15 (quinze) dias (art. 156, §3º da Lei 14.133, de 2021).

b. Compensatória, para as infrações descritas nas alíneas “e” a “h” do subitem 15.1 de 5% (cinco por cento) a 20% (vinte por cento) do valor do Contrato.

c. Compensatória, para a inexecução total do contrato prevista na alínea “c” do subitem 15.1 de 10% (dez por cento) a 30% (trinta por cento) do valor do Contrato.



PREFEITURA MUNICIPAL DE ELÓI MENDES

Secretaria Municipal de Administração

Setor de Licitações

d. Para as demais infrações do subitem 15.1, a multa será aplicada no percentual de 0,5% a 30% do valor do Contrato, analisando cada caso.

15.3 – A aplicação das sanções previstas neste Contrato não exclui, em hipótese alguma, a obrigação de reparação integral do dano causado ao Contratante (art. 156, §9º, da Lei nº 14.133, de 2021)

15.4 – Todas as sanções previstas neste Contrato poderão ser aplicadas cumulativamente com a multa (art. 156, §7º, da Lei nº 14.133, de 2021).

15.5 – Antes da aplicação da multa será facultada a defesa do interessado no prazo de 15 (quinze) dias úteis, contado da data de sua intimação (art. 157, da Lei nº 14.133, de 2021)

15.6 – Se a multa aplicada e as indenizações cabíveis forem superiores ao valor do pagamento eventualmente devido pelo Contratante ao Contratado, além da perda desse valor, a diferença será descontada da garantia prestada ou será cobrada judicialmente (art. 156, §8º, da Lei nº 14.133, de 2021).

15.7 – Previamente ao encaminhamento à cobrança judicial, a multa poderá ser recolhida administrativamente no prazo máximo de 15 (quinze) dias, a contar da data do recebimento da comunicação enviada pela autoridade competente.

15.8 – A aplicação das sanções realizar-se-á em processo administrativo que assegure o contraditório e a ampla defesa ao Contratado, observando-se o procedimento previsto no caput e parágrafos do art. 158 da Lei nº 14.133, de 2021, para as penalidades de impedimento de licitar e contratar e de declaração de inidoneidade para licitar ou contratar.

15.9 – Na aplicação das sanções serão considerados (art. 156, §1º, da Lei nº 14.133, de 2021):

- a) a natureza e a gravidade da infração cometida;
- b) as peculiaridades do caso concreto;
- c) as circunstâncias agravantes ou atenuantes;
- d) os danos que dela provierem para o Contratante;
- e) a implantação ou o aperfeiçoamento de programa de integridade, conforme normas e orientações dos órgãos de controle.



PREFEITURA MUNICIPAL DE ELÓI MENDES

Secretaria Municipal de Administração

Setor de Licitações

15.10 – Os atos previstos como infrações administrativas na Lei nº 14.133, de 2021, ou em outras leis de licitações e contratos da Administração Pública que também sejam tipificados como atos lesivos na Lei nº 12.846, de 2013, serão apurados e julgados conjuntamente, nos mesmos autos, observados o rito procedimental e autoridade competente definidos na referida Lei (art. 159).

15.11 – A personalidade jurídica do Contratado poderá ser desconsiderada sempre que utilizada com abuso do direito para facilitar, encobrir ou dissimular a prática dos atos ilícitos previstos neste Contrato ou para provocar confusão patrimonial, e, nesse caso, todos os efeitos das sanções aplicadas à pessoa jurídica serão estendidos aos seus administradores e sócios com poderes de administração, à pessoa jurídica sucessora ou à empresa do mesmo ramo com relação de coligação ou controle, de fato ou de direito, com o Contratado, observados, em todos os casos, o contraditório, a ampla defesa e a obrigatoriedade de análise jurídica prévia (art. 160, da Lei nº 14.133, de 2021).

15.12 – O Contratante deverá, no prazo máximo de 15 (quinze) dias úteis, contado da data de aplicação da sanção, informar e manter atualizados os dados relativos às sanções por ela aplicadas, para fins de publicidade no Cadastro Nacional de Empresas Inidôneas e Suspensas (Ceis) e no Cadastro Nacional de Empresas Punidas (Cnep), instituídos no âmbito do Poder Executivo Federal. (Art. 161, da Lei nº 14.133, de 2021).

15.13 – As sanções de impedimento de licitar e contratar e declaração de inidoneidade para licitar ou contratar são passíveis de reabilitação na forma do art. 163 da Lei nº 14.133/21.

15.14 – Os débitos do contratado para com a Administração contratante, resultantes de multa administrativa e/ou indenizações, não inscritos em dívida ativa, poderão ser compensados, total ou parcialmente, com os créditos devidos pelo referido órgão decorrentes deste mesmo contrato ou de outros contratos administrativos que o contratado possua com o mesmo órgão ora contratante.

CLÁUSULA DÉCIMA SEXTA – DA EXTINÇÃO CONTRATUAL

16.1 – O contrato será extinto quando cumpridas as obrigações de ambas as partes, ainda que isso ocorra antes do prazo estipulado para tanto.

16.1.1 – Se as obrigações não forem cumpridas no prazo estipulado, a vigência ficará prorrogada até a conclusão do objeto, caso em que deverá a Administração providenciar a readequação do cronograma fixado para o contrato;

16.1.2 – Quando a não conclusão do contrato referida no item anterior decorrer de culpa do contratado:



PREFEITURA MUNICIPAL DE ELÓI MENDES

Secretaria Municipal de Administração

Setor de Licitações

a. ficará ele constituído em mora, sendo-lhe aplicáveis as respectivas sanções administrativas;

b. poderá a Administração optar pela extinção do contrato e, nesse caso, adotará as medidas admitidas em lei para a continuidade da execução contratual.

16.2 – O contrato poderá ser extinto antes de cumpridas as obrigações nele estipuladas, ou antes do prazo nele fixado, por algum dos motivos previstos no artigo 137 da Lei nº 14.133/21, bem como amigavelmente, assegurados o contraditório e a ampla defesa.

16.2.2 – Nesta hipótese, aplicam-se também os artigos 138 e 139 da mesma Lei.

16.2.2 – A alteração social ou a modificação da finalidade ou da estrutura da empresa não ensejará a extinção se não restringir sua capacidade de concluir o contrato.

16.2.2.1 – Se a operação implicar mudança da pessoa jurídica contratada, deverá ser formalizado termo aditivo para alteração subjetiva.

16.3 – O termo de extinção, sempre que possível, será precedido: Balanço dos eventos contratuais já cumpridos ou parcialmente cumpridos;

a. Balanço dos eventos contratuais já cumpridos ou parcialmente cumpridos

b. Relação dos pagamentos já efetuados e ainda devidos;

c. Indenizações e multas.

16.4 – A extinção do contrato não configura óbice para o reconhecimento do desequilíbrio econômico-financeiro, hipótese em que será concedida indenização por meio de termo indenizatório (art. 131, caput, da Lei n.º 14.133, de 2021).

16.5 – O contrato também poderá ser extinto:

16.5.1 – caso se constate que o contratado mantém vínculo de natureza técnica, comercial, econômica, financeira, trabalhista ou civil com dirigente do órgão ou entidade contratante ou com agente público que tenha desempenhado função na licitação no processo de contratação direta ou atue na fiscalização ou na gestão do contrato, ou que deles seja cônjuge, companheiro ou parente em linha reta, colateral ou por afinidade, até o terceiro grau (art. 14, inciso IV, da Lei n.º 14.133, de 2021);

16.5.2 – caso se constate que a pessoa jurídica contratada possui administrador ou sócio com poder de direção, familiar de detentor de cargo em comissão ou função de confiança que atue na área responsável



PREFEITURA MUNICIPAL DE ELÓI MENDES

Secretaria Municipal de Administração
Setor de Licitações

pela demanda ou contratação ou de autoridade a ele hierarquicamente superior no Município de Elói Mendes (art. 3º, § 3º, do Decreto n.º 7.203, de 4 de junho de 2010).

CLÁUSULA DÉCIMA SÉTIMA – DOS CASOS OMISSOS (ART. 92, III)

17.1 – Os casos omissos serão decididos pelo contratante, segundo as disposições contidas na Lei nº 14.133, de 2021, e demais normas federais aplicáveis e, subsidiariamente, segundo as disposições contidas na Lei nº 8.078, de 1990 – Código de Defesa do Consumidor – e normas e princípios gerais dos contrato.

CLÁUSULA DÉCIMA OITAVA – DA GESTÃO E FISCALIZAÇÃO

18.1 – Inobstante as disposições de gestão e fiscalização constantes do termo de referência que é parte integrante deste contrato, a fiscalização será exercida pelos servidores designados em ato administrativo específico que será parte integrante da contratação, na forma da Portaria 3831/2023.

CLÁUSULA DÉCIMA NONA – DA PUBLICAÇÃO

19.1 – Incumbirá ao contratante divulgar o presente instrumento no Portal Nacional de Contratações Públicas (PNCP), na forma prevista no art. 94 da Lei 14.133, de 2021, bem como no respectivo sítio oficial na Internet, em atenção ao art. 91, caput, da Lei n.º 14.133, de 2021, e ao art. 8º, §2º, da Lei n.º 12.527, de 2011, c/c art. 7º, §3º, inciso V, do Decreto Federal nº 7.724, de 2012 c/c Decreto Municipal nº 3.303, de 2024.

CLÁUSULA VIGÉSIMA – DO FORO

20.1 - Fica eleito o foro da comarca de Eloi Mendes, Estado de Minas Gerais, com exclusão de qualquer outro, para solucionar quaisquer questões oriundas deste contrato.

E, por estarem justos e contratados, assinam o presente documento em duas (02) vias de igual teor e forma, para um só efeito, na presença de duas testemunhas abaixo assinadas, que também o assinam.

Eloi Mendes-MG, XXXXXXXX.

NATAL DONIZETTI CADORINI
Prefeito Municipal
Contratante

XXXXXXXXX
Contratado

Testemunhas:

Nome: _____ Nome: _____

CPF: _____ CPF: _____



PREFEITURA MUNICIPAL DE ELÓI MENDES

Secretaria Municipal de Administração
Setor de Licitações

PROCESSO LICITATÓRIO Nº 68/2026 – PREGÃO ELETRÔNICO Nº 22/2026
ANEXO IV - MODELO DE PROPOSTA READEQUADA

TIMBRE DA EMPRESA

ITEM	UN	QTD	MARCA	VALOR UNIT	VALOR TOTAL
Item arrematado nº 01	UN	XX	Marca x	R\$XX,XX (valor por extenso)	R\$XX,XX (valor por extenso)
Item arrematado nº 02	UN	XX	Marca y	R\$XX,XX (valor por extenso)	R\$XX,XX (valor por extenso)
VALOR GLOBAL:	R\$ XX,XX (valor por extenso)				
DADOS DA EMPRESA					
Razão social:					
CNPJ:					
Telefone:			E-mail:		
Endereço:				Bairro:	
Cidade:			CEP:		
DADOS DO REPRESENTANTE LEGAL					
Nome:			Cargo		
CPF:			RG:		
Telefone:			E-mail:		
DADOS BANCÁRIOS					
Banco:					
Agência:			C/C:		

A proposta apresentada é vinculatória, estando de acordo com todas as condições de entrega, fornecimento, qualidades, marcas e preços; ao assinar tal proposta, concordo com todos os termos.

Cidade, XX do mês de XXXXXX de 2026.

REPRESENTANTE LEGAL